

**Für den professionellen Anwender**

## **Ersatzteilkatalog**

*For the professional user*

## ***Spare parts catalogue***

**Klasse:** 141-23EV  
*Class:*

**Ausführung:** 10  
*Model:*

**Maschinen-Nr.:**  
*Machine number:*

**Stand:**  
*Dated:*

Im Zeichen der Qualität



**S**ie finden die Strobel-Schutzmarke auf jeder Strobel-Maschine, die unser Werk verläßt. Und das aus gutem Grund. Denn dieses Zeichen garantiert Ihnen für die hohe Qualität unserer Produkte. Qualität, die Vertrauen schafft – in unsere Technik, unseren Service und nicht zuletzt in unseren guten Namen.

### *The sign of quality*

**Y***ou find the Strobel trademark on every Strobel machine leaving our works. And with good reason. This symbol is a guarantee of the high quality of our products. Quality which creates trust – trust in our technology, our service and, not least of all, in our good name.*

Teile Nr.	Benennung
210.0194	Ständer kpl. bestehend aus:
112.0082	Verschlußdeckel
150.0032	Buchse
150.0033	Buchse
150.0170	Buchse
150.0281	Buchse
112.0076	Verschlußdeckel
252.0053	Rillenkugellager
166.0002	V-Ring
169.0035	Scheibe
173.0801	Sechskantschraube M8x55
173.0809	Sechskantschraube M8x60
191.0034	Ölrohr

210.0194

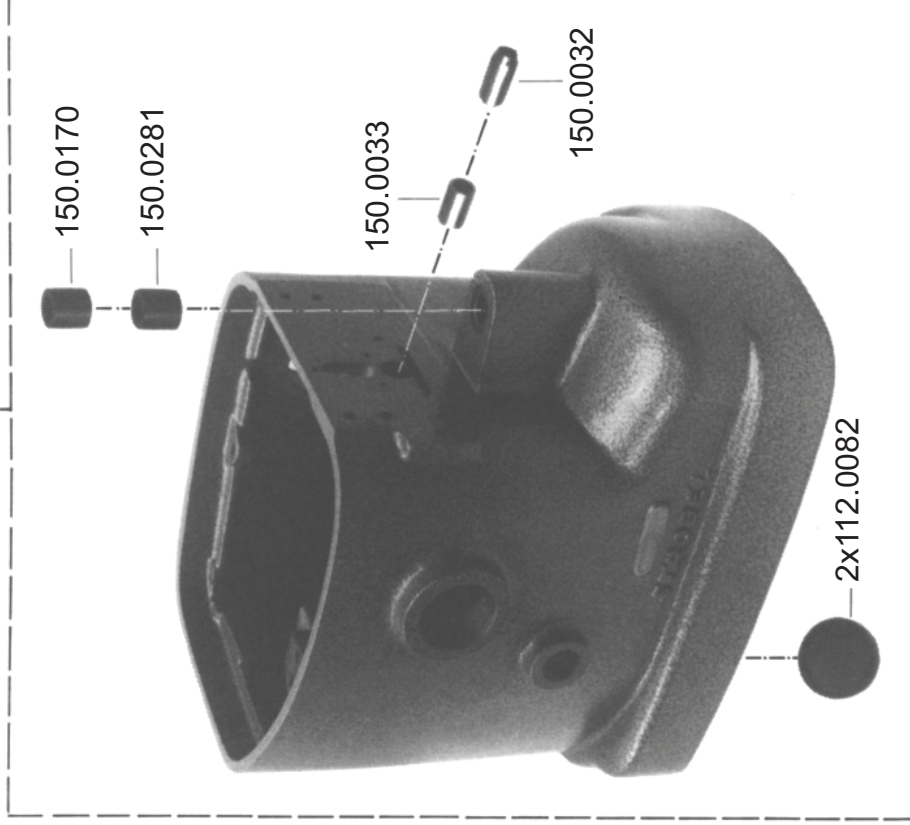

191.0034

2x112.0076

2x166.0002

2x252.0053

3x169.0035

3x173.0801

BI.Nr. **332.02.02** **STROBEL**

Teile Nr.	Benennung
212.0085	Verschlussdeckel kpl. mit:
172.0526	Flachkopfschraube M5x8
190.0010	Dichtungsscheibe
193.0530	Dichtungsring
193.0772	Verschlusschraube
133.0764	Ölablaufrohr
154.0035	Distanzring
169.0158	Scheibe $\varnothing 6,4 \times \varnothing 17 \times 3$
170.0601	Flachkopfschraube M6x12
190.0030	O-Ring
190.0178	Dichtungsscheibe

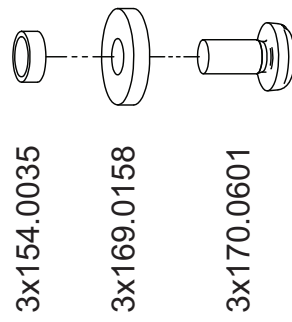
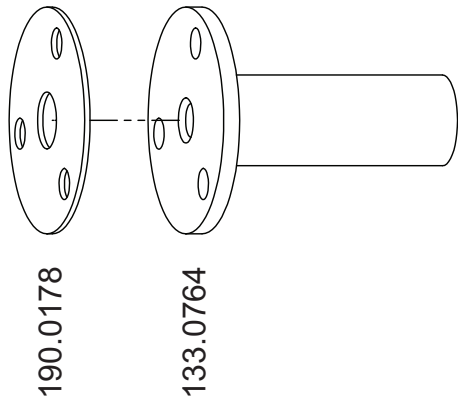
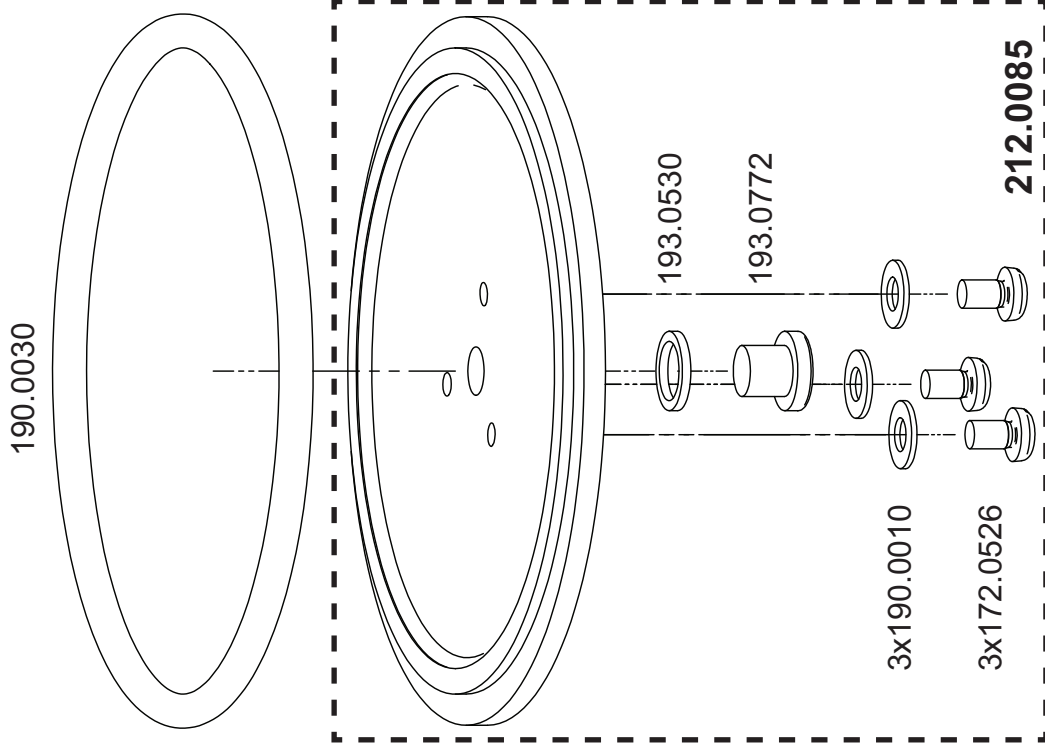

Änderungen vorbehalten

Bl.Nr. **332.04.10** **STROBEL**

Teile Nr.	Benennung
117.0184	Riemenschutz-Rückwand
117.0197	Riemenschutz-Deckel
124.0263	Distanzstück
169.0033	Scheibe 6,4
170.0610	Zylinderschraube M6x10
175.0609	Gewindestift M6x50
179.0611	Rändelmutter
179.0615	Sechskantmutter M6

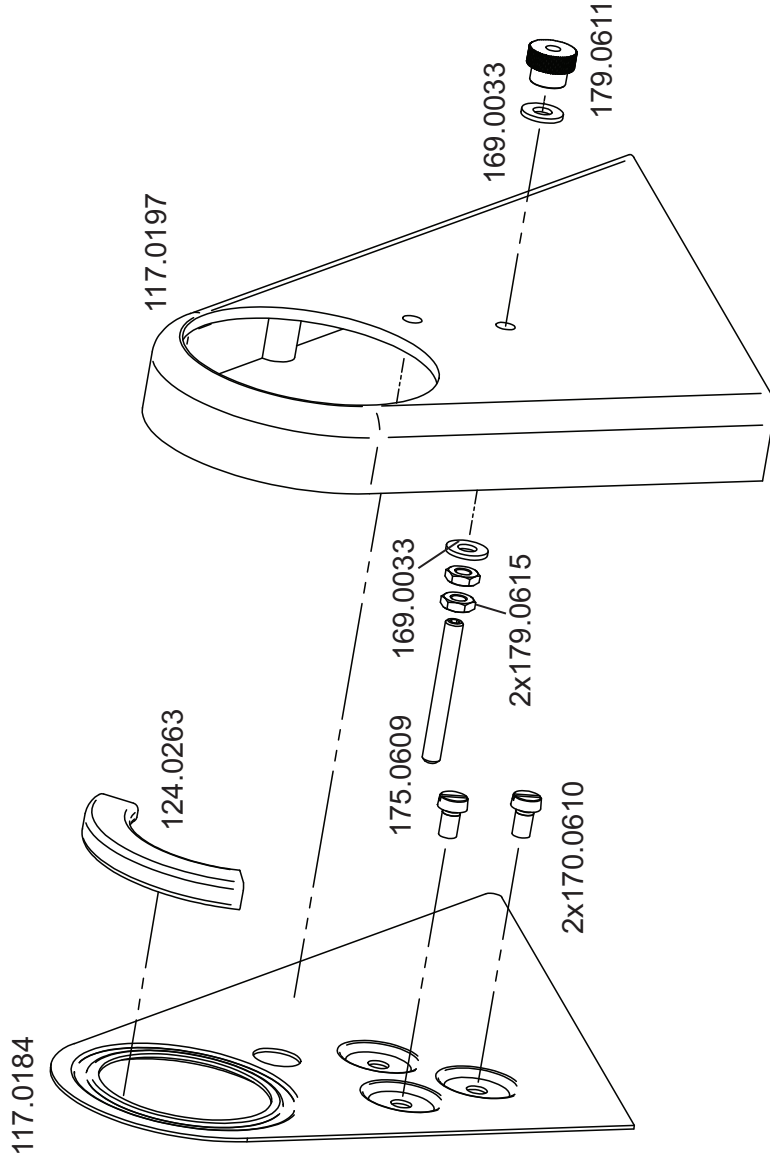

Änderungen vorbehalten

# STROBEL

Bl.Nr. 332.05.07

Teile Nr.	Benennung
112.0018	Deckel
133.0119	Gewindestange
161.0010	Druckfeder
170.0505	Zylinderschraube M5x8
179.0603	Rändelmutter M6
179.0615	Sechskantmutter M6
184.0161	Fadenführung
191.0142	Schauglas

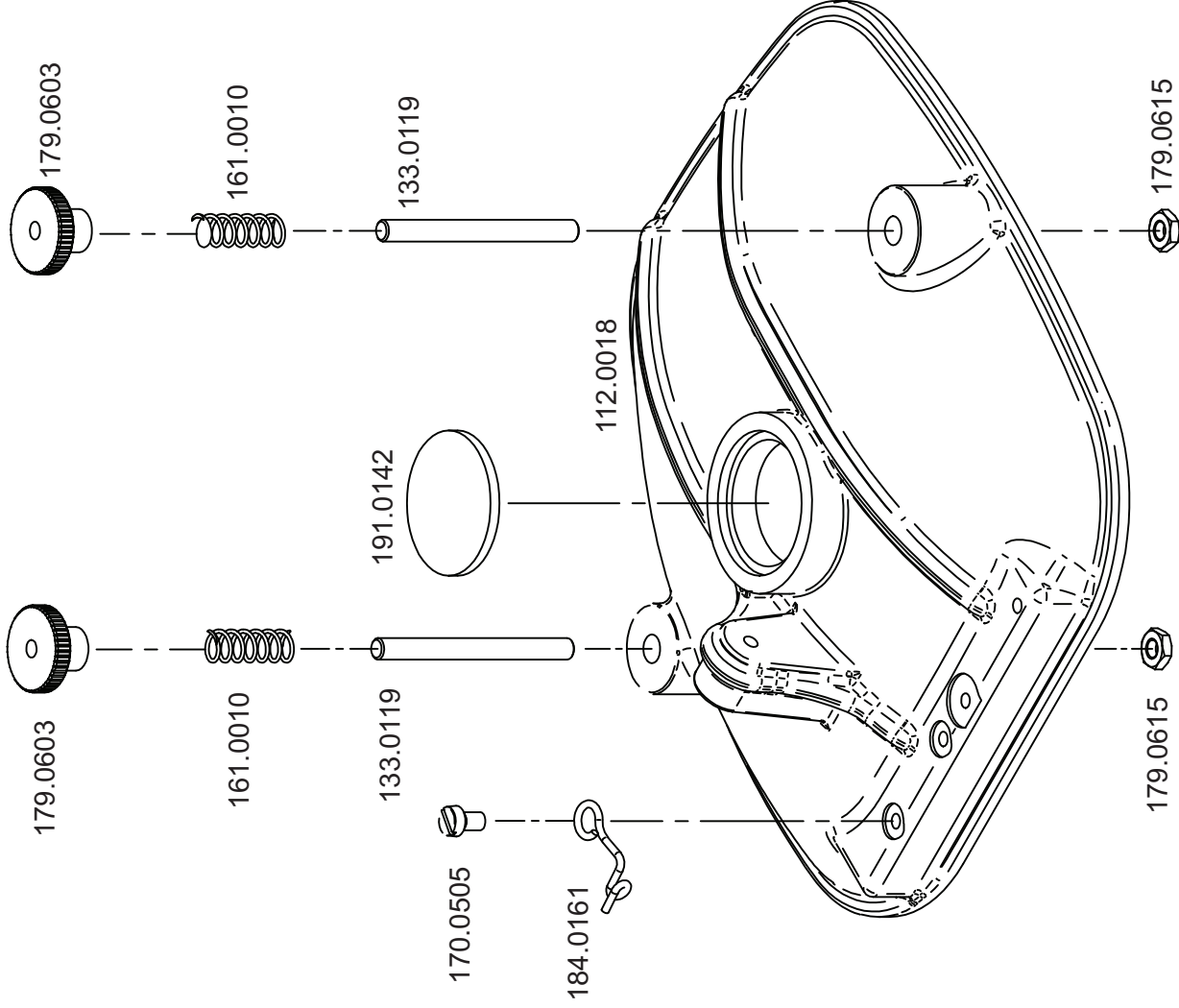

Änderungen vorbehalten

Teile Nr.	Benennung
<b>Ausführung „string lasting“ Verfahren</b>	
112.0116	Deckel
133.0119	Gewindestange
161.0010	Druckfeder
170.0505	Zylinderschraube M5x8
179.0504	Sechskantmutter M5
179.0603	Rändelmutter M6
179.0615	Sechskantmutter M6
184.0024	Fadenführung
184.0161	Fadenführung
191.0142	Schauglas

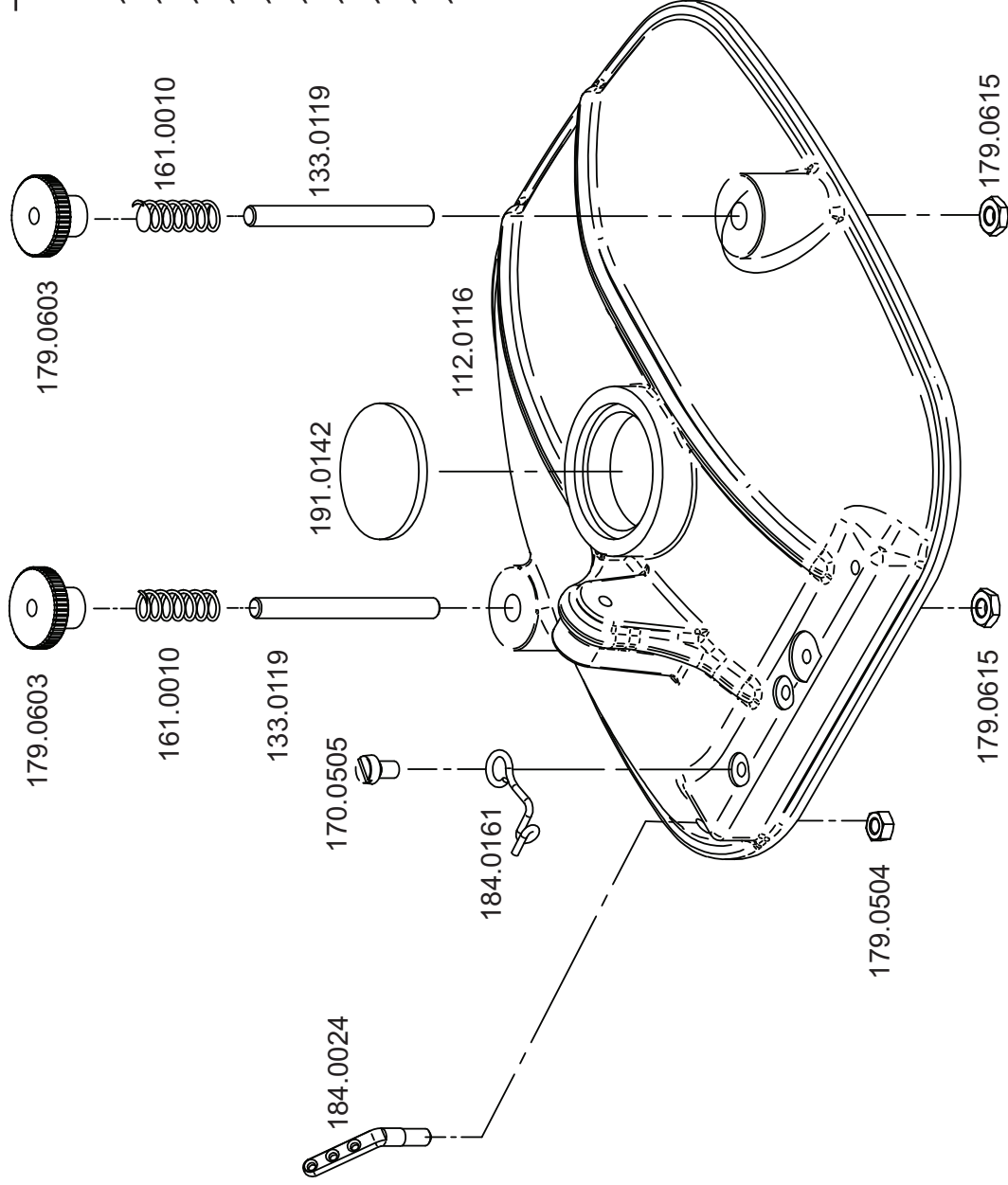

Teile Nr.	Benennung
117.0178	Schutzblech
117.0180	Schutzblech
217.0181	Schutzvorrichtung kpl. mit 116.0442, 117.0181, 168.0044
169.0049	Scheibe
170.0305	Zylinderschraube M3x5
170.0424	Flachkopfschraube M4x5
172.0507	Flachkopfschraube M5x10

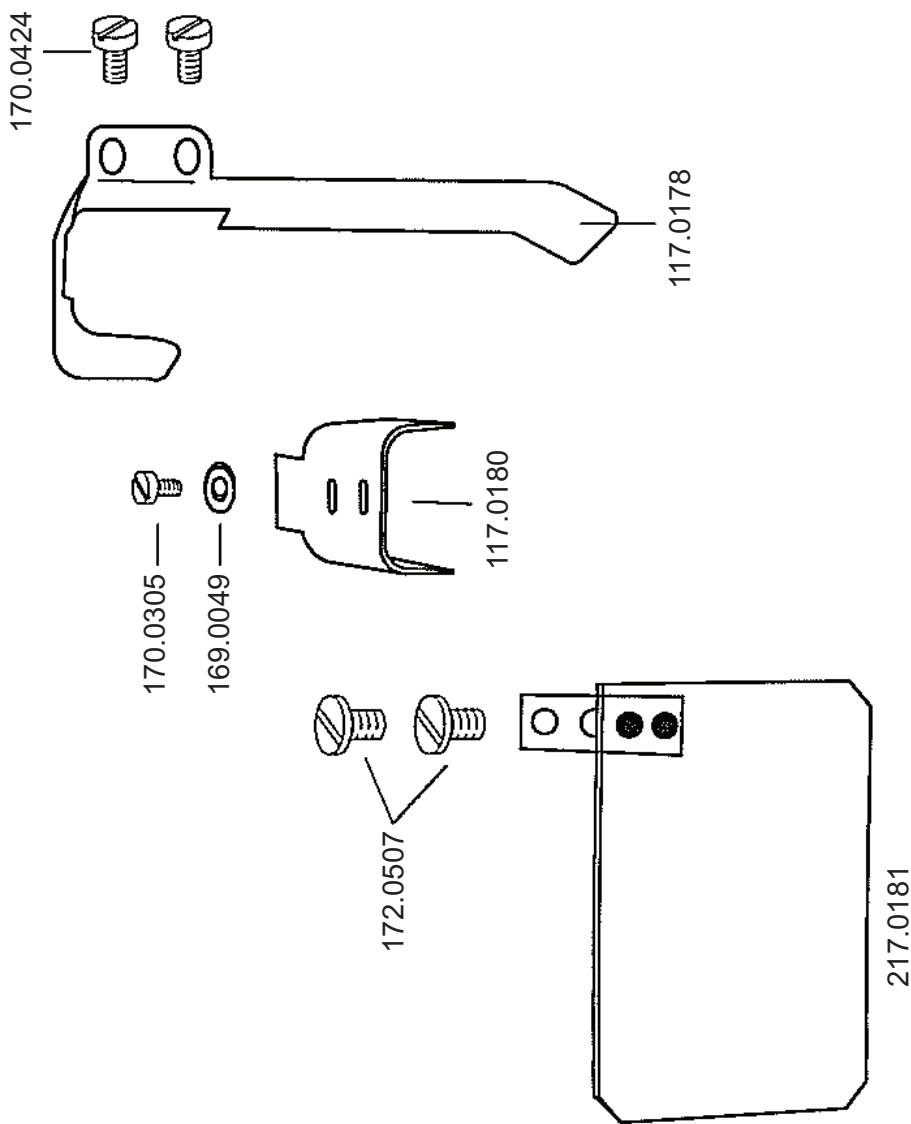



Teile Nr.	Benennung
230.0219	Hauptwelle kpl. mit Welle
130.0219	Bolzen exz.
137.0026	Halbmondring
165.0018	Flachkantschraube M10x1x13,8
177.0914	
135.0062	Bolzen m. Kopf
242.0112	Handrad mit 175.0600, 175.0603
242.0136	Handrad mit 2x175.0604
143.0158	Anlaufscheibe
344.0089	Regulierknopf kpl. mit 124.0080, 244.0089, 2x168.0042
246.0103	Stelling mit 2x175.0502
161.0063	Druckfeder
169.0067	Pass-Scheibe Ø6xØ12x0,5
179.0614	Sechskantmutter M6
190.0162	Sechskantschutzkappe

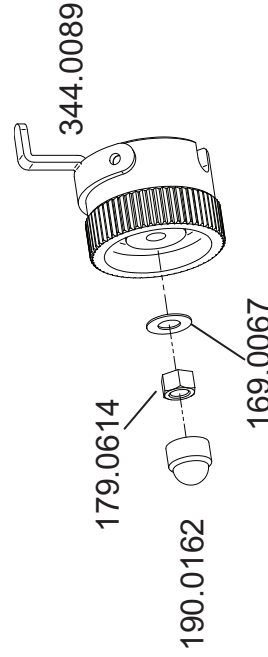
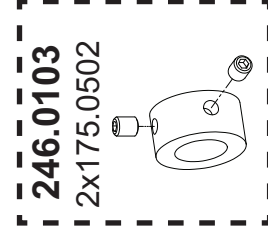
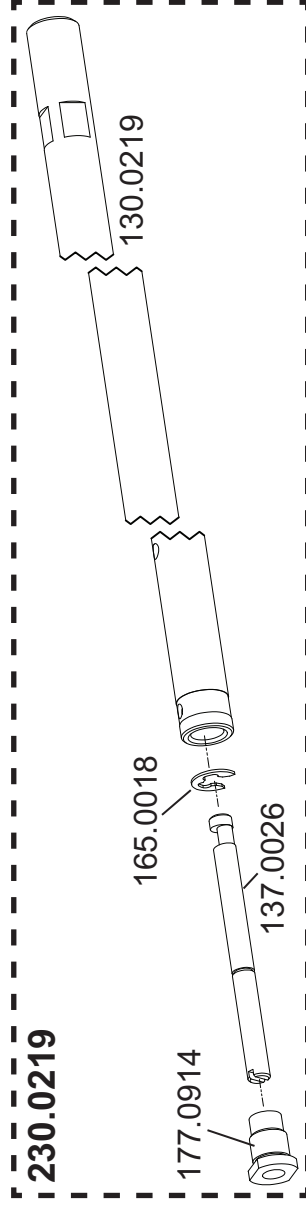
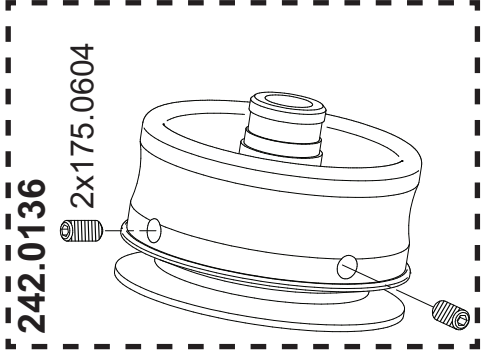
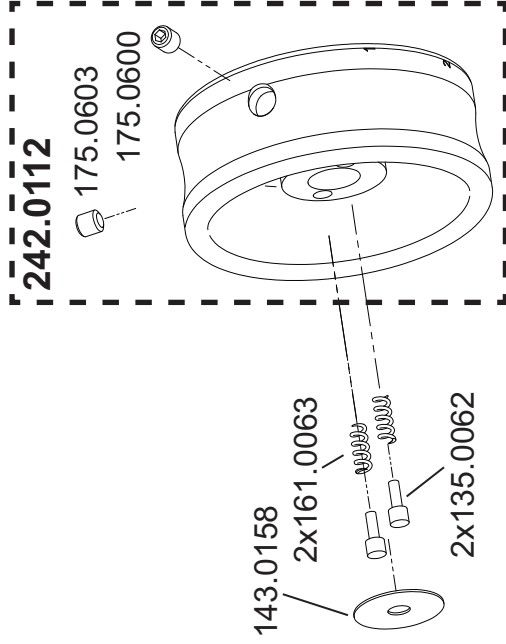

# BI.Nr. 332.30.13 **STROBEL**

Teile Nr.	Benennung
214.0488	Lagerbock kpl. mit 114.0488, 160.0110, 165.0011
121.0033	Hebel
121.0058	Hebel
221.0194	Klemmhebel mit 171.0802
130.0036	Welle
333.0114	Lagerarm kpl. mit 114.0123, 133.0114
133.0115	Federeinhängelbolzen
144.0087	Kugelhäufung
144.0088	Kugel
150.0127	Buchse
160.0165	Zylinderstift
162.0034	Zugfeder
169.0158	Scheibe 6,4
171.0501	Zylinderschraube m. Iskt. M5x12
171.0801	Zylinderschraube m. Iskt. M8x25
175.0500	Gewindestift m. Iskt. M5x6
175.0516	Gewindestift m. Iskt. M5x25
179.0617	Federspannmutter
190.0015	O-Ring
290.0033	Radial-Wellenichtring
<b>nur Kl. 142-30, -40</b>	
171.0303	Zylinderschraube m. Iskt. M3x4
184.0062	Fadenabschneider

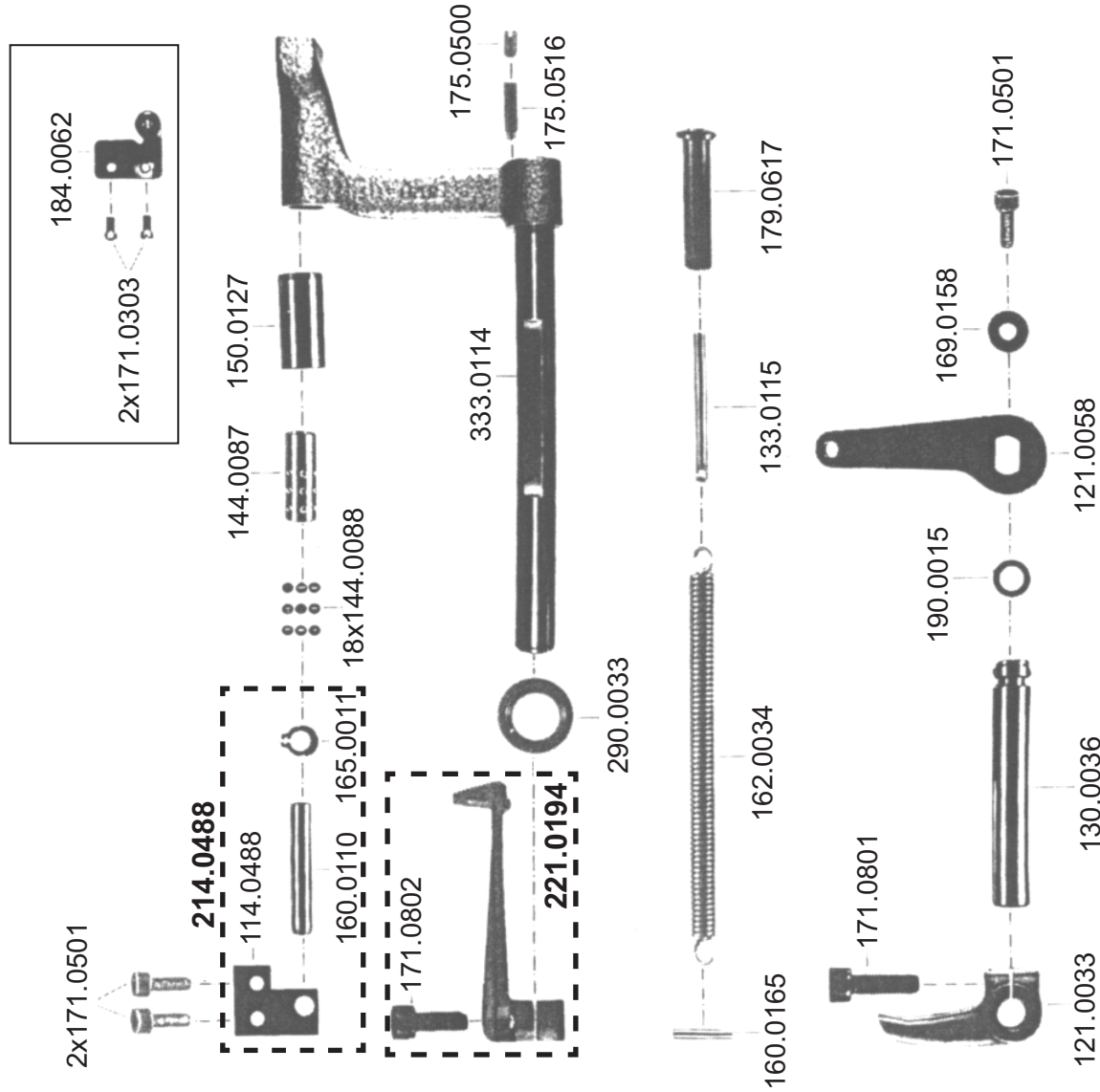

Änderungen vorbehalten

Strobel-Nr.	Benennung
120.0082	Pleuel
132.0074	Stellexzenter
136.0030	Bolzen m. Kopf
137.0014	Exzenterbolzen
145.0004	Segment
153.0031	Gleitführung
169.0022	Scheibe
170.0302	Zylinderschraube ISO 1207 - M3 x 8
171.0603	Zylinderschraube ISO 4762 - M6 x 25
171.0604	Zylinderschraube
171.0609	Zylinderschraube ISO 4762 - M6 x 18
175.0602	Gewindestift ISO 4026 - M6 x 8
176.0632	Gewindestift mit Zapfen
176.0634	Gewindestift DIN EN 24766 - M6x30
179.0628	Sechskantmutter ISO 4032 - M6
190.0017	O-Ring
223.0045	Schwinge
252.0056	Gelenkkopf

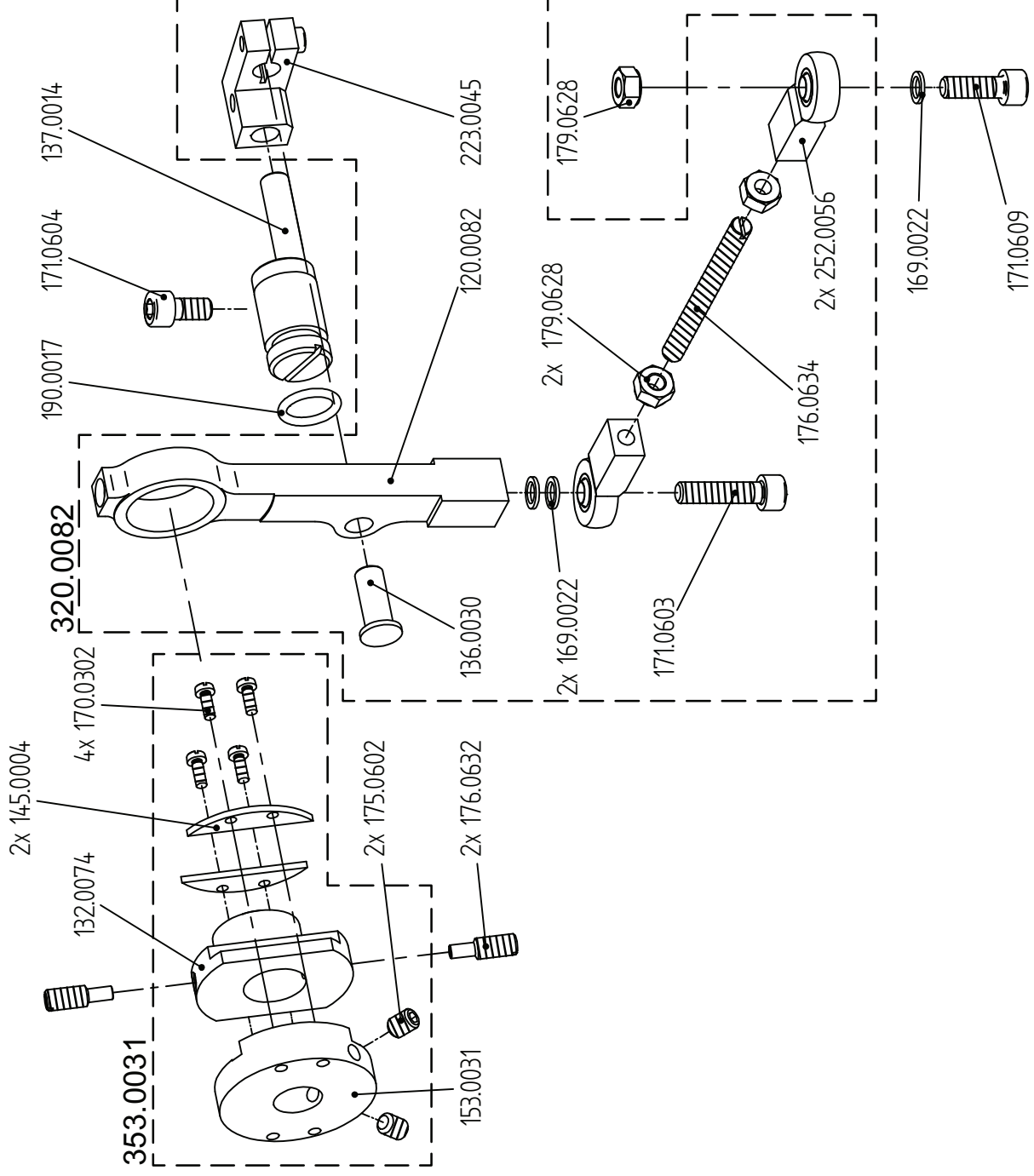

Strobel-Nr.	Benennung
430.0316	Freilauf Einbausatz kpl.

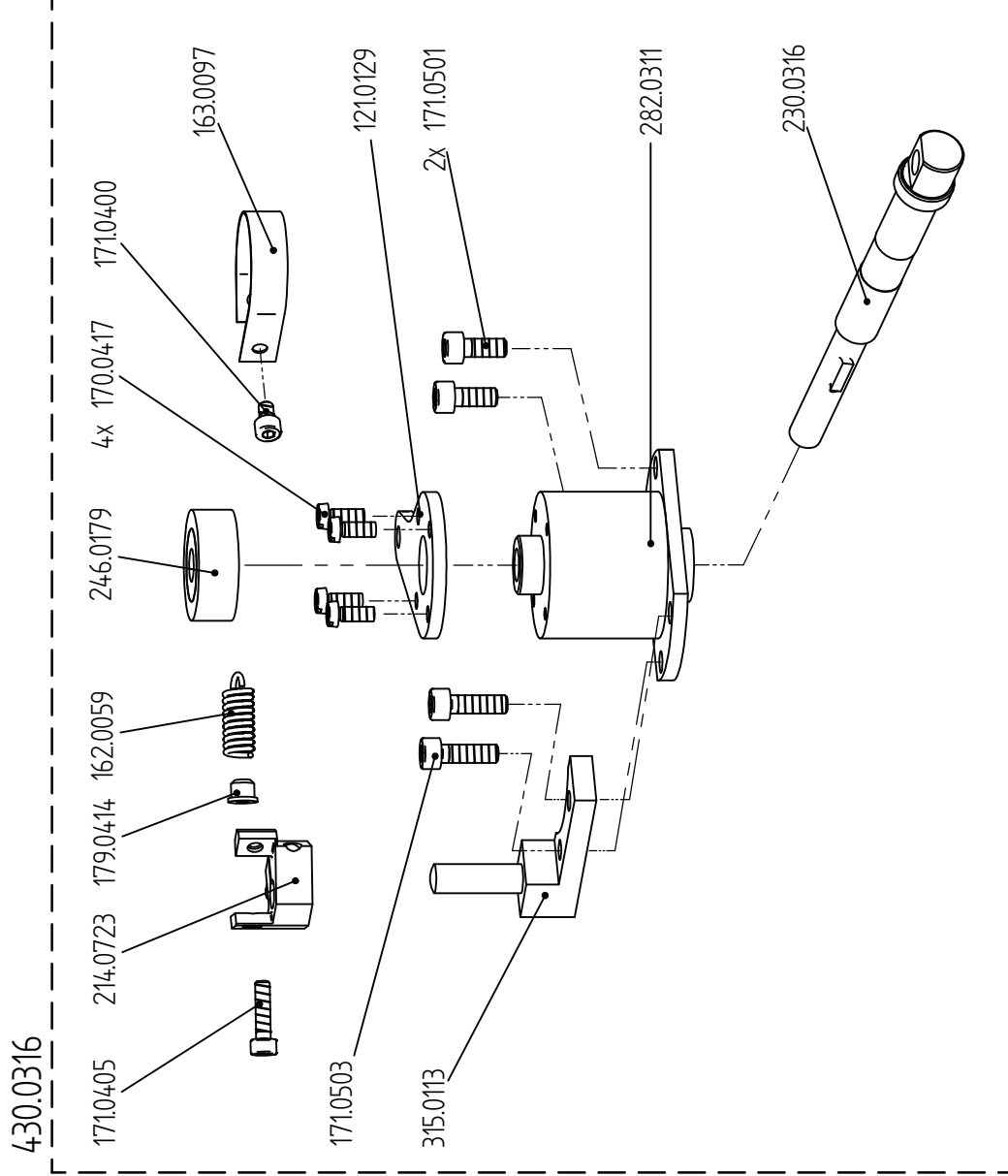

Teile Nr.	Benennung
114.0412	Lagerbock
114.0413	Lagerbock
221.0465	Hebel mit 171.0501
622.0003	Greiferschlitten kpl. mit 222.0003, 230.0120, 2x252.0024
131.0019	Kurbelwelle
131.0030	Kurbelwelle
143.0023	Anlaufscheibe
143.0083	Paßscheibe 6x12x0,1
143.0084	Paßscheibe 6x12x0,2
244.0036	Kappe
144.0273	Kappe
246.0041	Stelling mit 171.0403
246.0049	Stelling mit 171.0403
163.0065	Blattfeder
165.0013	Sicherungsring 6x0,7
169.0056	Scheibe B6,4
170.0302	Zylinderschraube M3x8
171.0603	Zylinderschraube m. Iskt. M6x25
171.0605	Zylinderschraube m. Iskt. M6x16
172.0304	Linse
187.0047	Greifer

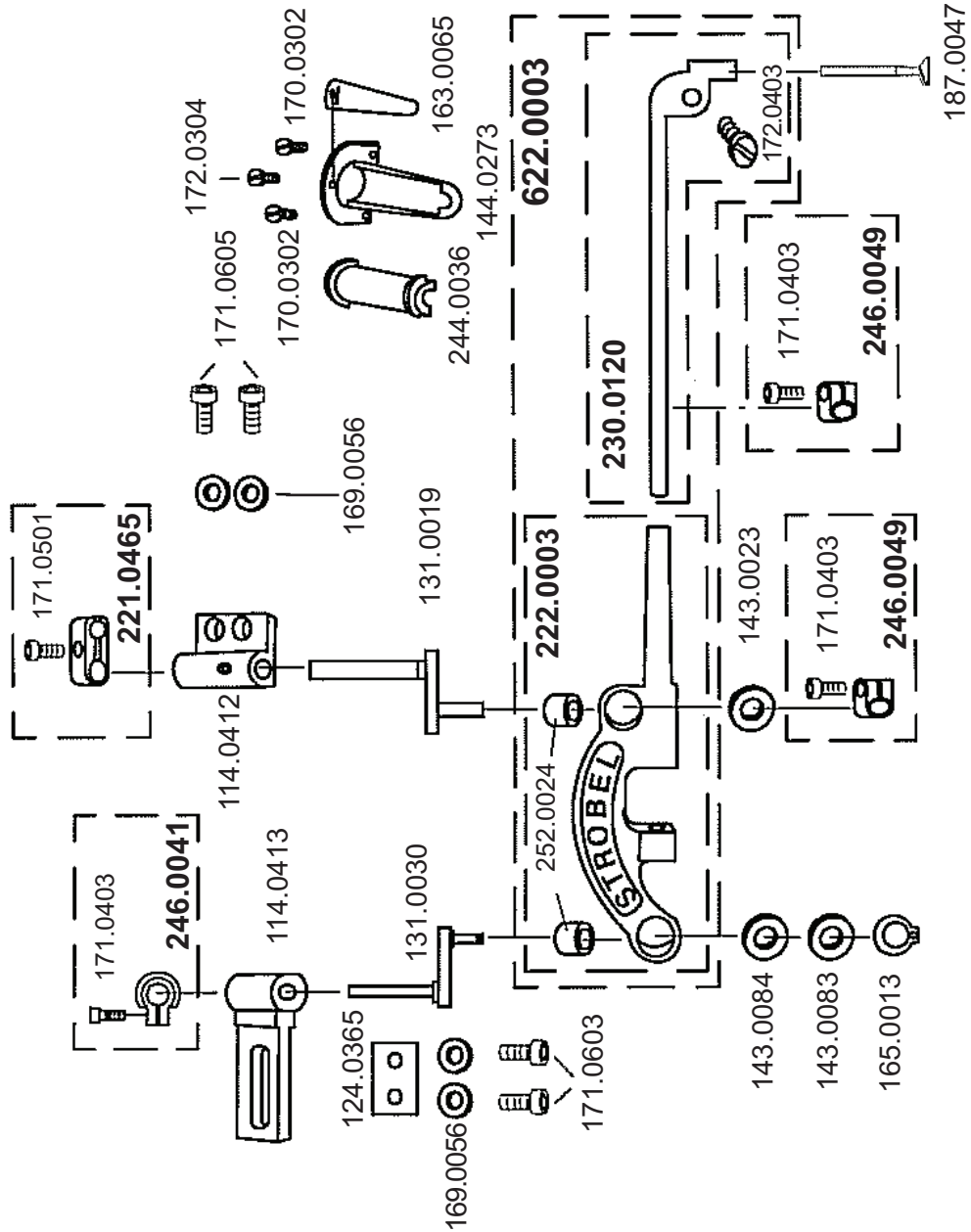

# STROBEL

Bl.Nr. 332.39.08

232.0072 Kl. 141-30  
232.0124 Kl. 141-23

Strobel-Nr.	Benennung
135.0013	Bolzen für Greiferpleuel
144.0068	Rolle
220.0030	Pleuel
221.0059	Hebel
232.0124	Kurve
232.0072	Kurve

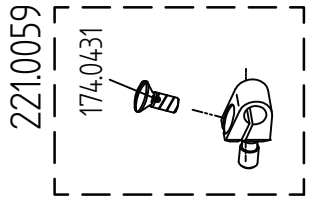
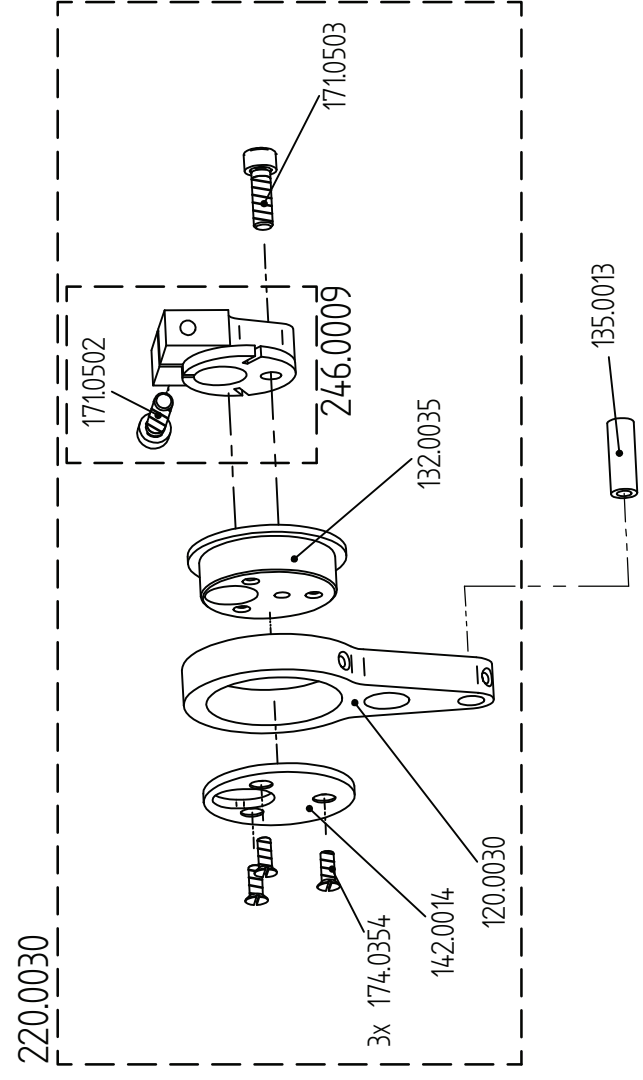
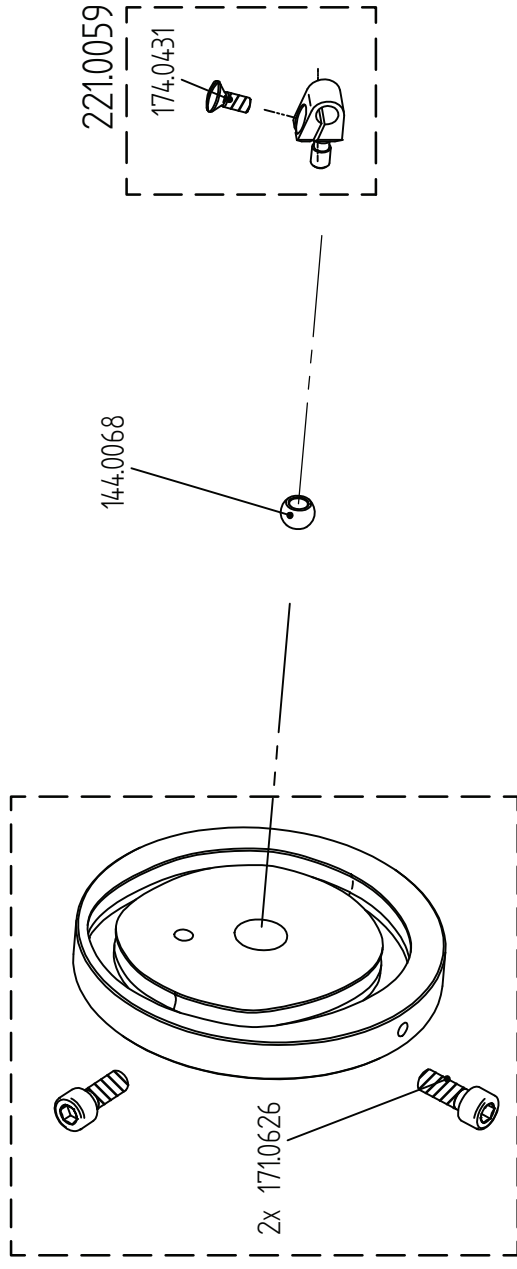

Bl.Nr. 332.40.16

933.0021

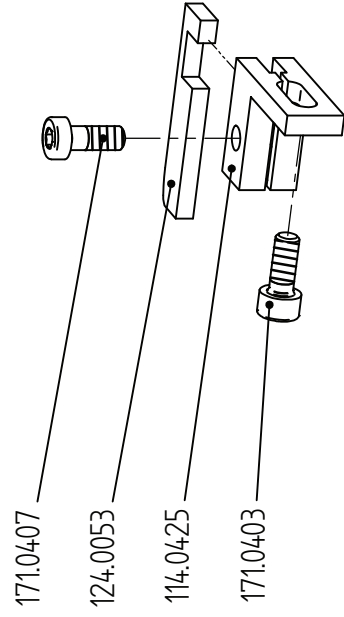
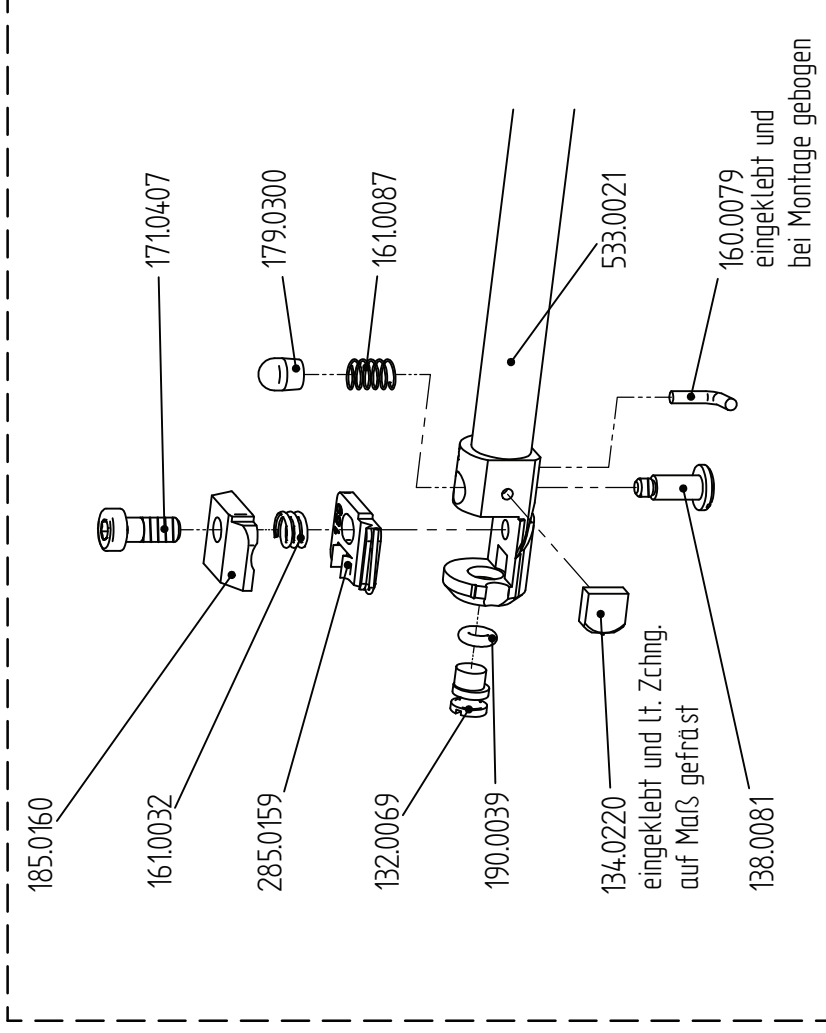

Strobel-Nr.	Benennung
114.0425	Lagerbock
124.0053	Lüfterleiste
171.0403	Zylinderschraube ISO 4762 - M4 x 10
171.0407	Zylinderschraube DIN 6912 - M4 x 10
933.0021	Nadelstange kpl.

# BI.Nr. 332.41.18 **STROBEL**

Teile Nr.	Benennung
220.0058	Pleuel kpl. bestehend aus:
214.0132	Nadelstangenkloben mit 171.0503
120.0058	Pleuel
232.0122	Nadelstangenexzenter mit 171.0504
143.0068	Anlaufscheibe
143.0173	Anlaufscheibe
150.0338	Buchse
153.0020	Gleitstein
153.0032	Führung
165.0011	Greifring
174.0350	Senkschraube M3,5x6
171.0603	Zylinderschraube m. Iskt. M6x25
190.0010	Dichtungsscheibe

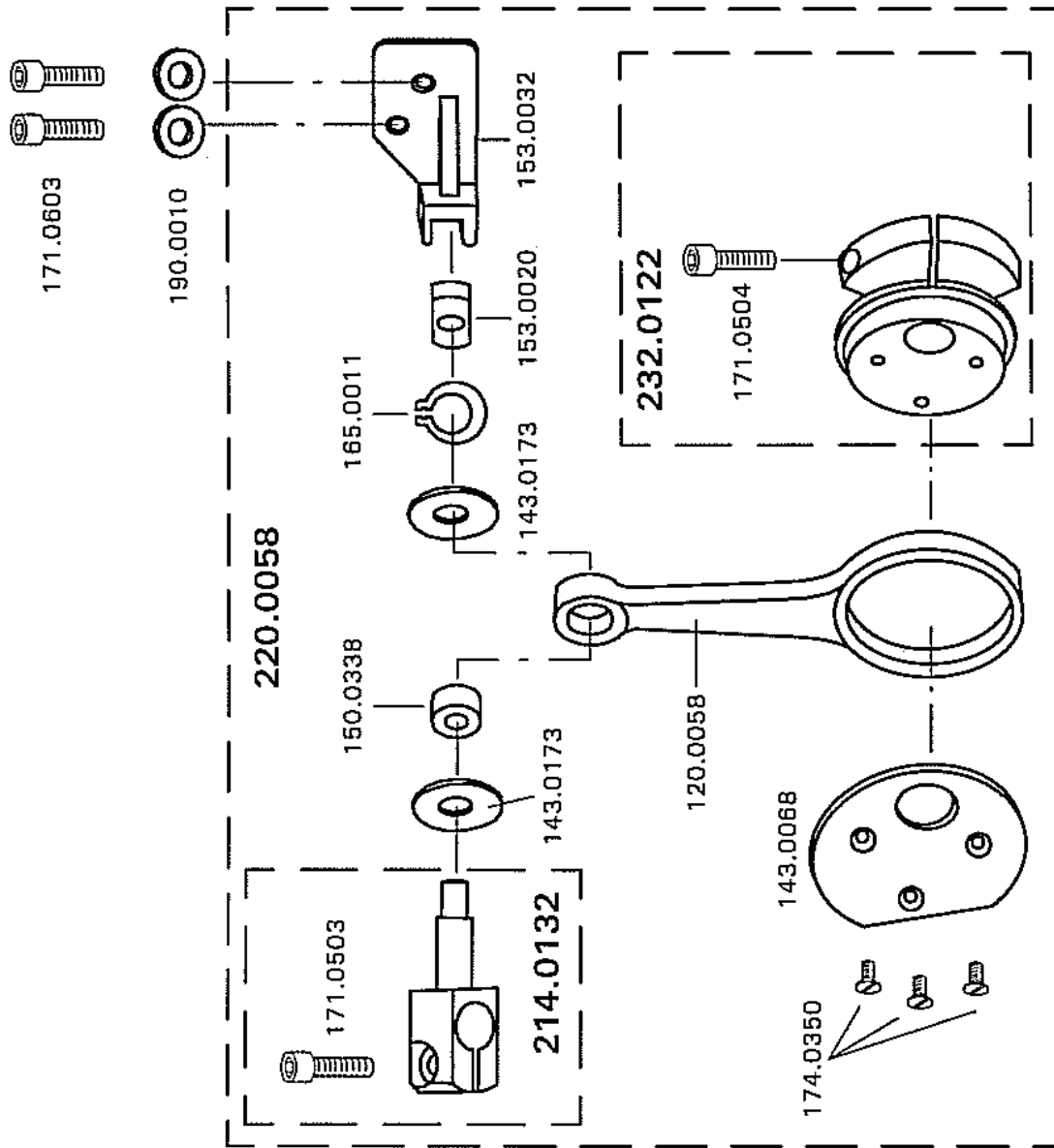

Änderungen vorbehalten



Bl.Nr. **332.44.12** **STROBEL**

Teile Nr.	Benennung
171.0609 182.0088	Zylinderschraube m. Iskt. M6x18 Transportteller Ø60 mm, Teilung 2,25 mm, Randhöhe 3 mm
182.0015	<b>Zusatzausstattung:</b> Transportteller Ø60 mm, Rändelteilung 1,5 mm, Randhöhe 4 mm
182.0210	Transportteller Ø60 mm, Teilung 2,25 mm, Randhöhe 2 mm

182.0088

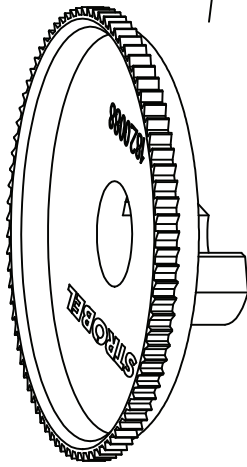

171.0609

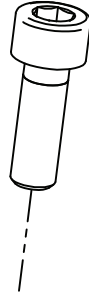

**Zusatzausstattung**

182.0015

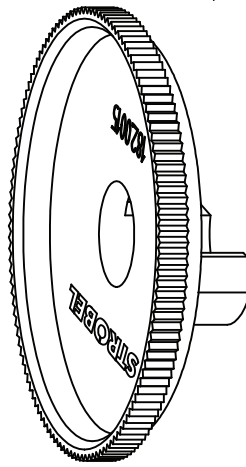

171.0609



182.0210

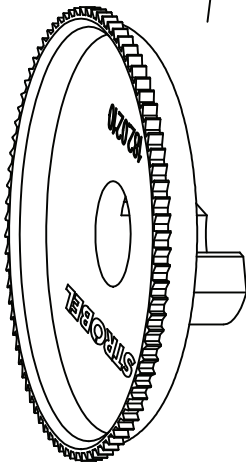

171.0609

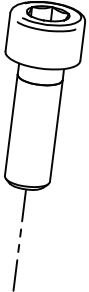

Teile Nr.	Benennung
171.0609	<b>Zusatzausstattung:</b> Zylinderschraube m. Iskt. M6x18
182.0284	<b>Für markierungsempfindliches Nähgut:</b> Transportteller Ø60,5 mm, Randhöhe 7,5 mm, Naturkautschuk beschichtet
182.0236	<b>Für California-Verarbeitung:</b> Transportteller Ø60 mm, Ränderteilung 1,5 mm, Randhöhe 1,5 mm
182.0237	Transportteller Ø60 mm, Ränderteilung 2,25 mm, Randhöhe 1,5 mm

## Zusatzausstattung

182.0284

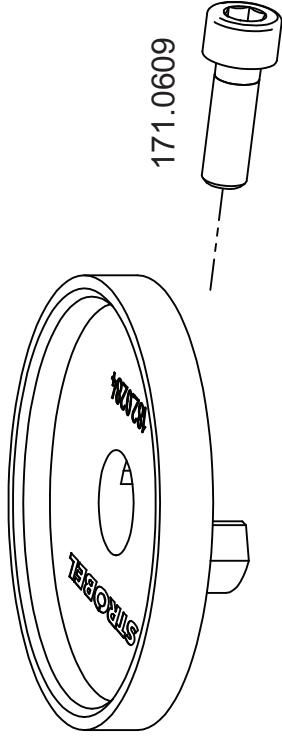

182.0236

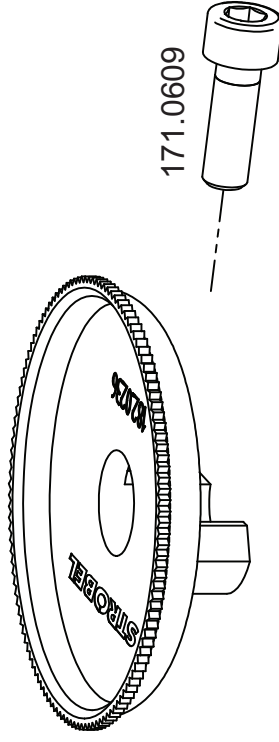

182.0237

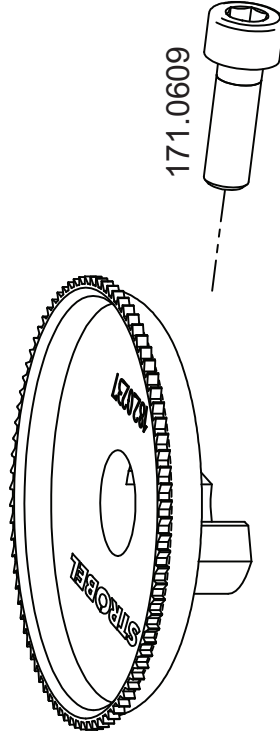

Bl.Nr. 332.46.08

Teile Nr.	Benennung
214.0306 171.0502 382.0227	Teillerarm mit 171.0507 Zylinderschraube m. Iskt. M5x20 Anpressteller kpl. Ø27 mm, gerillt, Randhöhe 3 mm mit 134.0206, 252.0054, 160.0196, 166.0015, 182.0227
482.0227	<b>Zusatzausstattung:</b> Anpressteller kpl. Ø27 mm, gerillt, Randhöhe 3 mm mit 134.0207, 252.0054, 160.0196, 166.0015, 182.0227
382.0228	Anpressteller kpl. Ø27 mm, Teilung 1,5 mm, Randhöhe 3 mm mit 134.0207, 252.0054, 160.0196, 166.0015, 182.0228
382.0229	Anpressteller kpl. Ø20 mm, gerillt, Randhöhe 3 mm mit 234.0107, 134.0208, 252.0054, 160.0196, 166.0015, 179.0609, 182.0229

214.0306

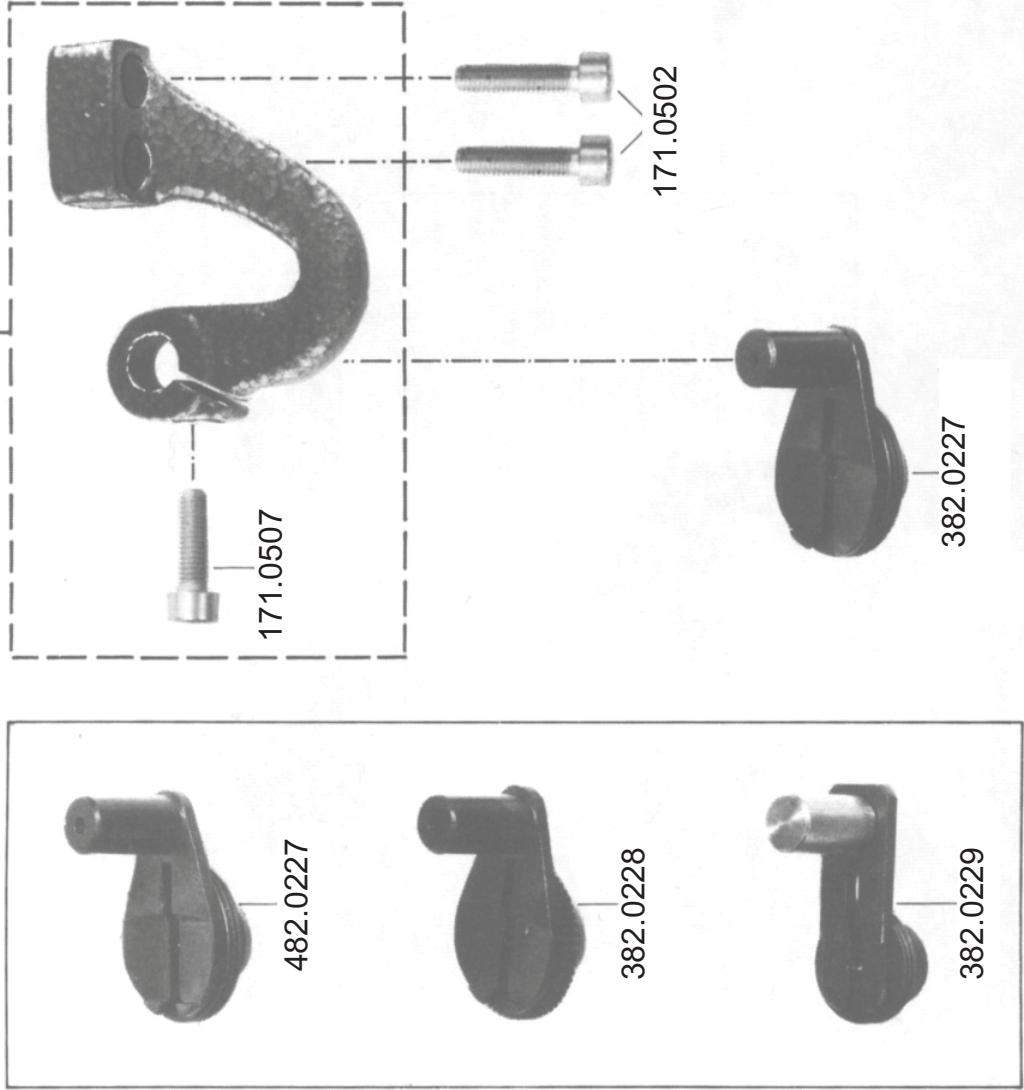

# ZUSATZAUSSTATTUNG für California-Verarbeitung

Bl.Nr. 332.46.09

# STROBEL

Strobel-Nr.	Benennung
382.0239	Anpressteller kpl. Ø27, gerillt, Rh 1,8
482.0238	Anpressteller kpl. Ø20, gerillt, Rh 1,8

482.0238

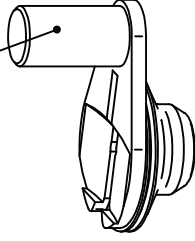

382.0239

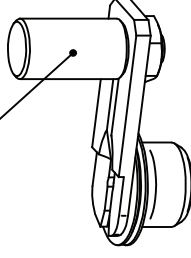

Teile Nr.	Benennung
311.0031	Ölpumpe kpl. bestehend aus:
211.0031	Ölpumpe mit 150.0151
240.0050	Zahnrad mit 2x175.0502
140.0076	Schnecke
212.0077	Ölfangdeckel kpl. mit 112.0077, 170.0505, 179.0504, 184.0161
240.0051	Zahnrad mit 2x175.0502
171.0802	Zylinderschraube m. Iskt. M8x20
190.0012	Dichtungsscheibe
196.0716	Pneumatikschlauch Ø4
293.0853	L-Einschraubanschluß M5x4

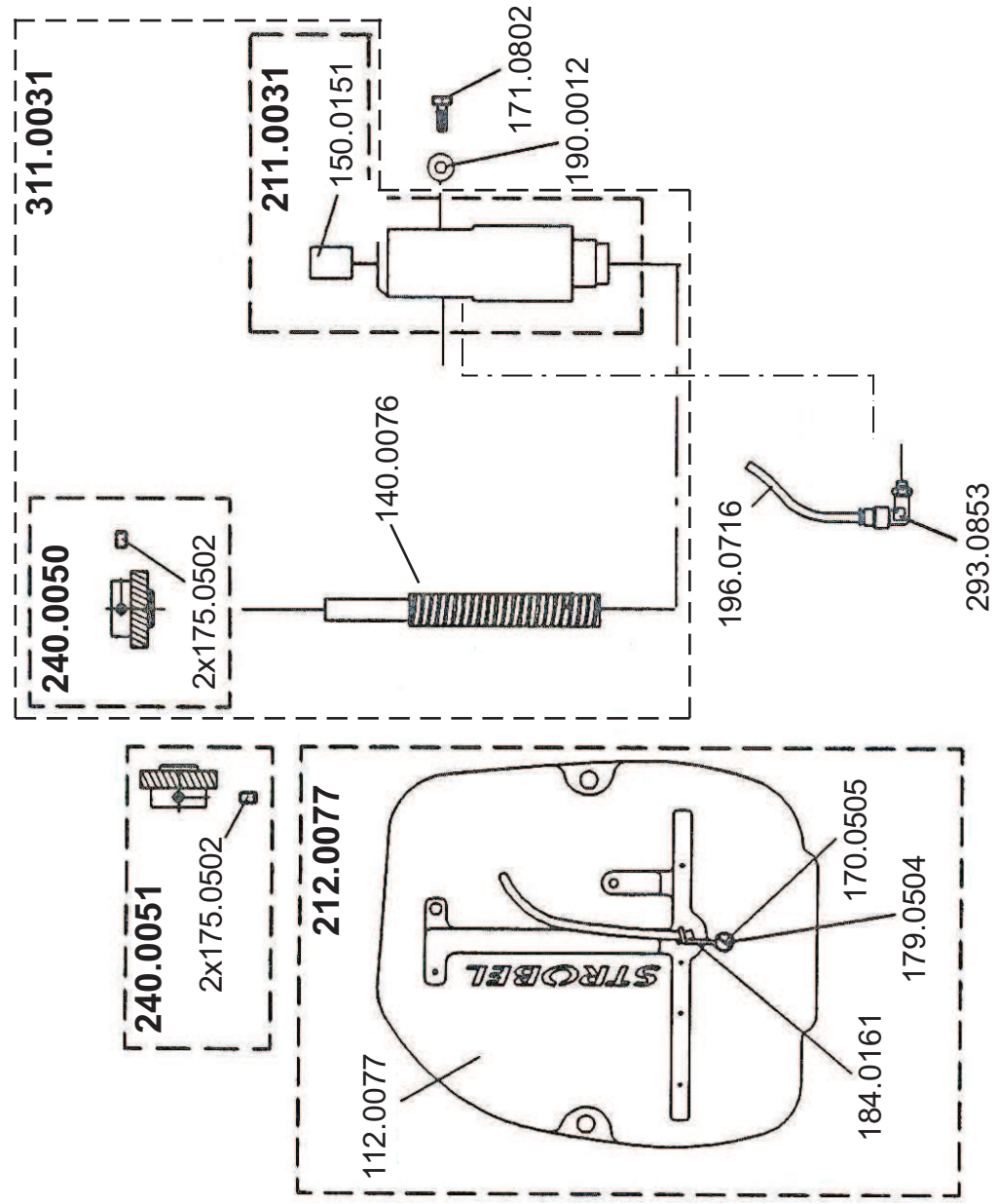

Strobel-Nr.	Benennung
116.0235	Winkel
169.0049	Scheibe DIN 125 - 1 A - 3,2
170.0302	Zylinderschraube ISO 1207 - M3 x 8
184.0078	Fadenführung
214.0523	Fadenspannungslüftung kpl.
246.0143	Lüftungsscheibe kpl.
338.0196	Fadenspannung kpl.

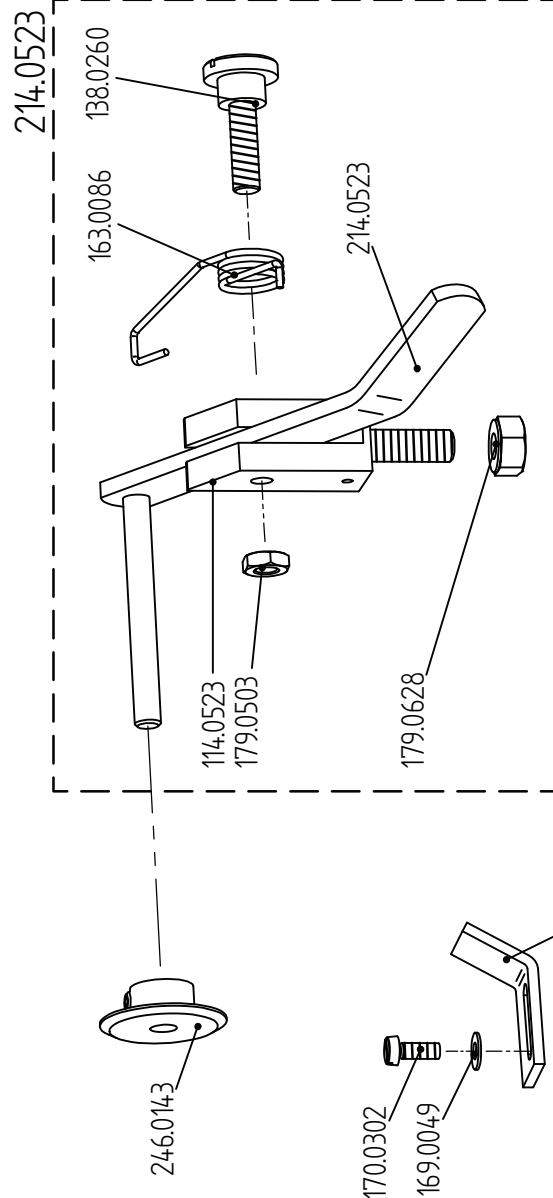
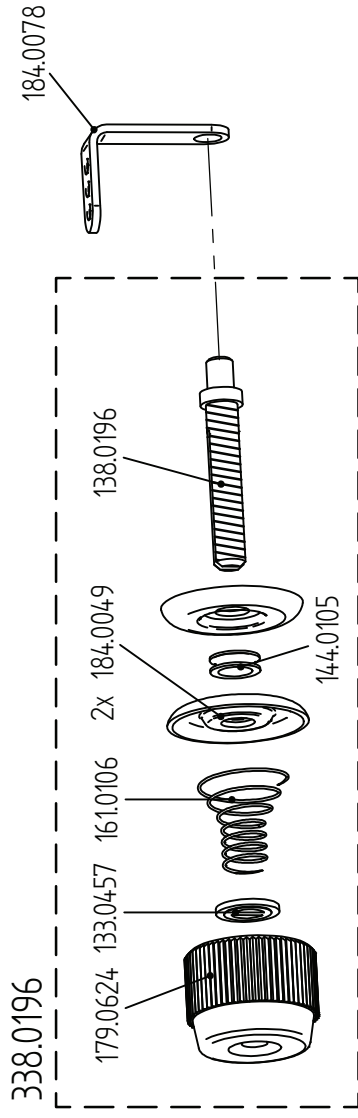

Strobel-Nr.	Benennung
117.0081	Tellerschutz
171.0406	Zylinderschraube ISO 4762 M4 x 12
171.0501	Zylinderschraube DIN 912 - M5 x 12
174.0251	Senkschraube ISO 2009 M2,5x5
186.0179	Lagerbock
186.0201	Materialführung 4,7 mm hoch

Zusatzausstattung	
186.0191	Materialführung 3,7 mm hoch
186.0323	Materialführung 3,0 mm hoch
186.0324	Materialführung 4,2 mm hoch
186.0326	Materialführung 3,0 mm hoch

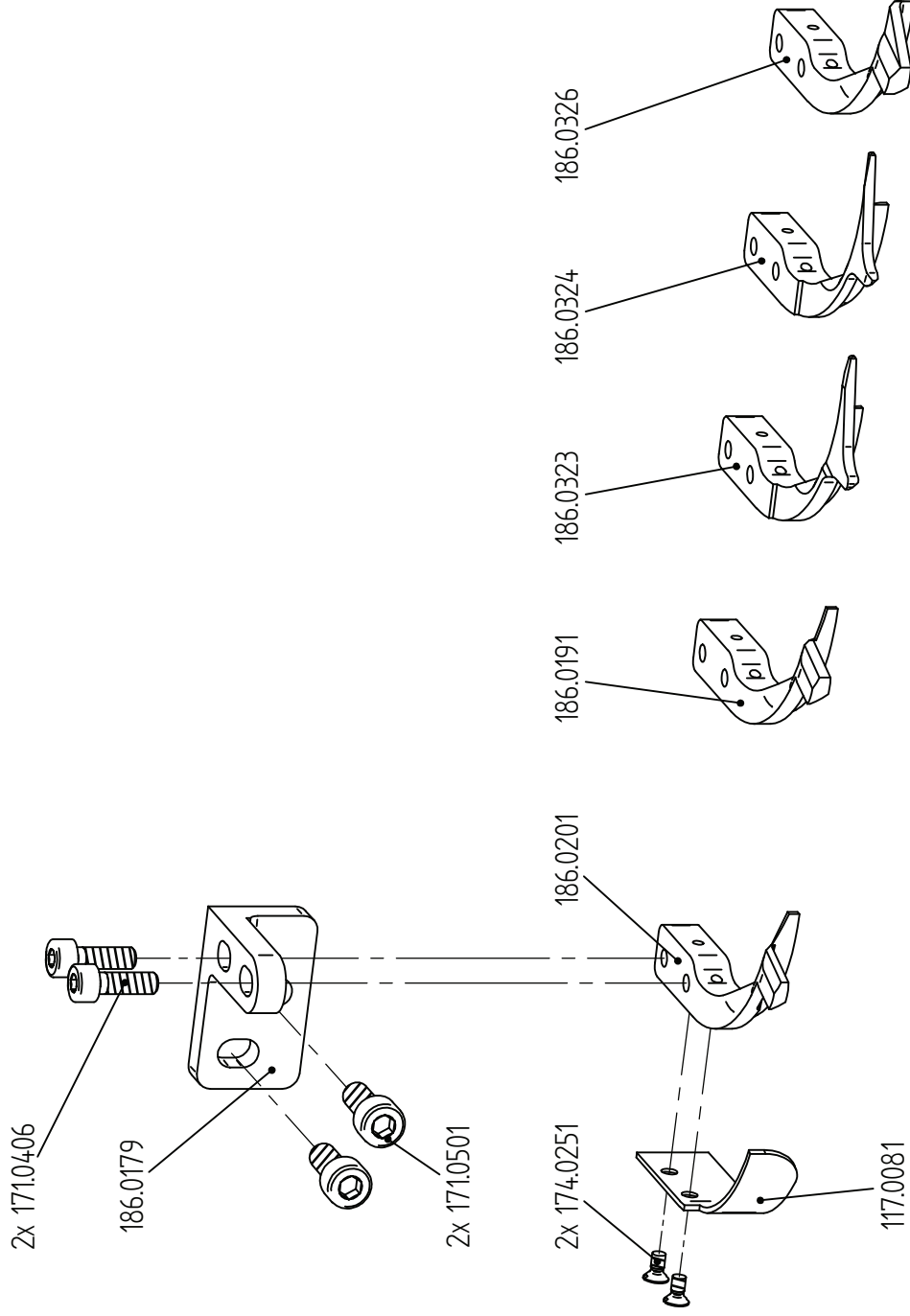

Bl.Nr. 332.8121

Strobel-Nr.	Benennung
171.0406	Zylinderschraube ISO 4762 M4 x 12
171.0501	Zylinderschraube DIN 912 - M5 x 12
186.0179	Lagerbock

Zusatzausstattung	
117.0108	Tellerschutz
174.0251	Senkschraube ISO 2009 M2,5x5
186.0203	Materialführung für Schnur bis Ø1,7
286.0215	Materialführung für Schnur bis Ø2,5

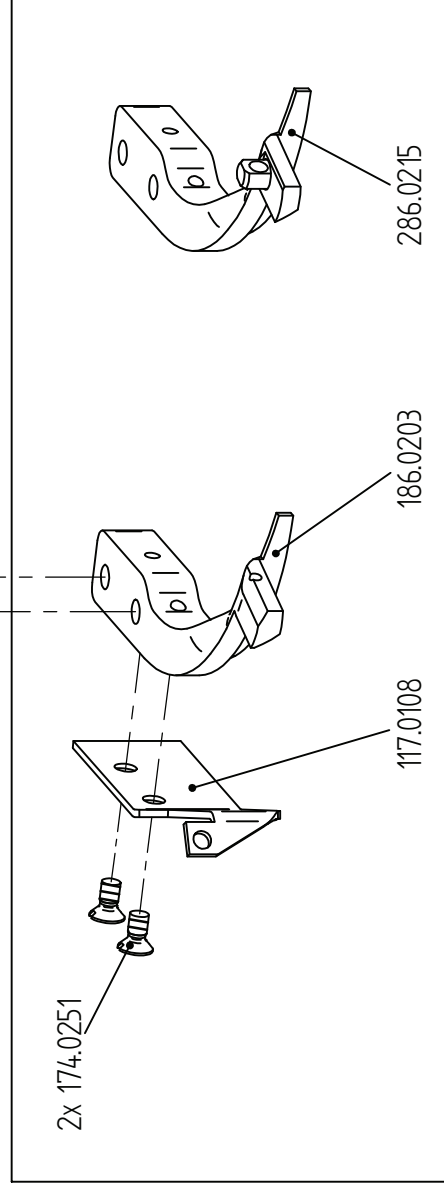
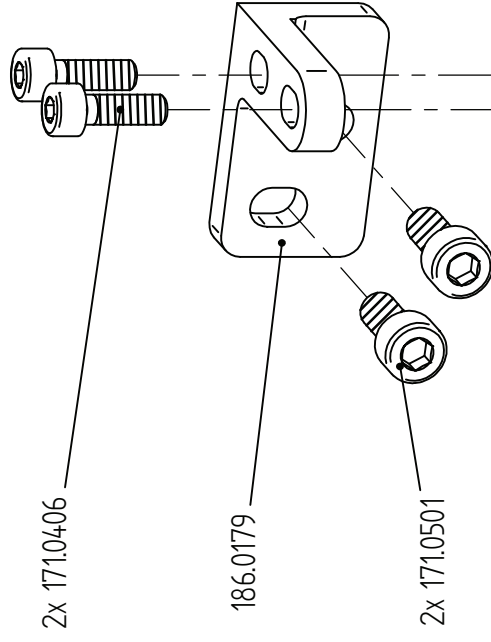

## ZUSATZAUSSTATTUNG für "string lasting" Verfahren



Bl.Nr. **332.85.05** **STROBEL**

Teile Nr.	Benennung
314.0399	Einhaltevorrichtung kpl. bestehend aus:
202.0004	Winkelgelenk mit 179.0628
114.0399	Lagerbock
121.0447	Hebel
121.0448	Hebel
136.0066	Bolzen m. Kopf
136.0067	Bolzen m. Kopf
150.0008	Buchse
160.0110	Zylinderstift 8x50
164.0008	Federring B6
164.0024	Federscheibe B10
169.0053	Scheibe Ø6
171.0607	Zylinderschraube m. Iskt. M6x10
171.0611	Zylinderschraube m. Iskt. M6x10
175.0603	Gewindestift m. Iskt. M6x6
186.0195	Materialführung

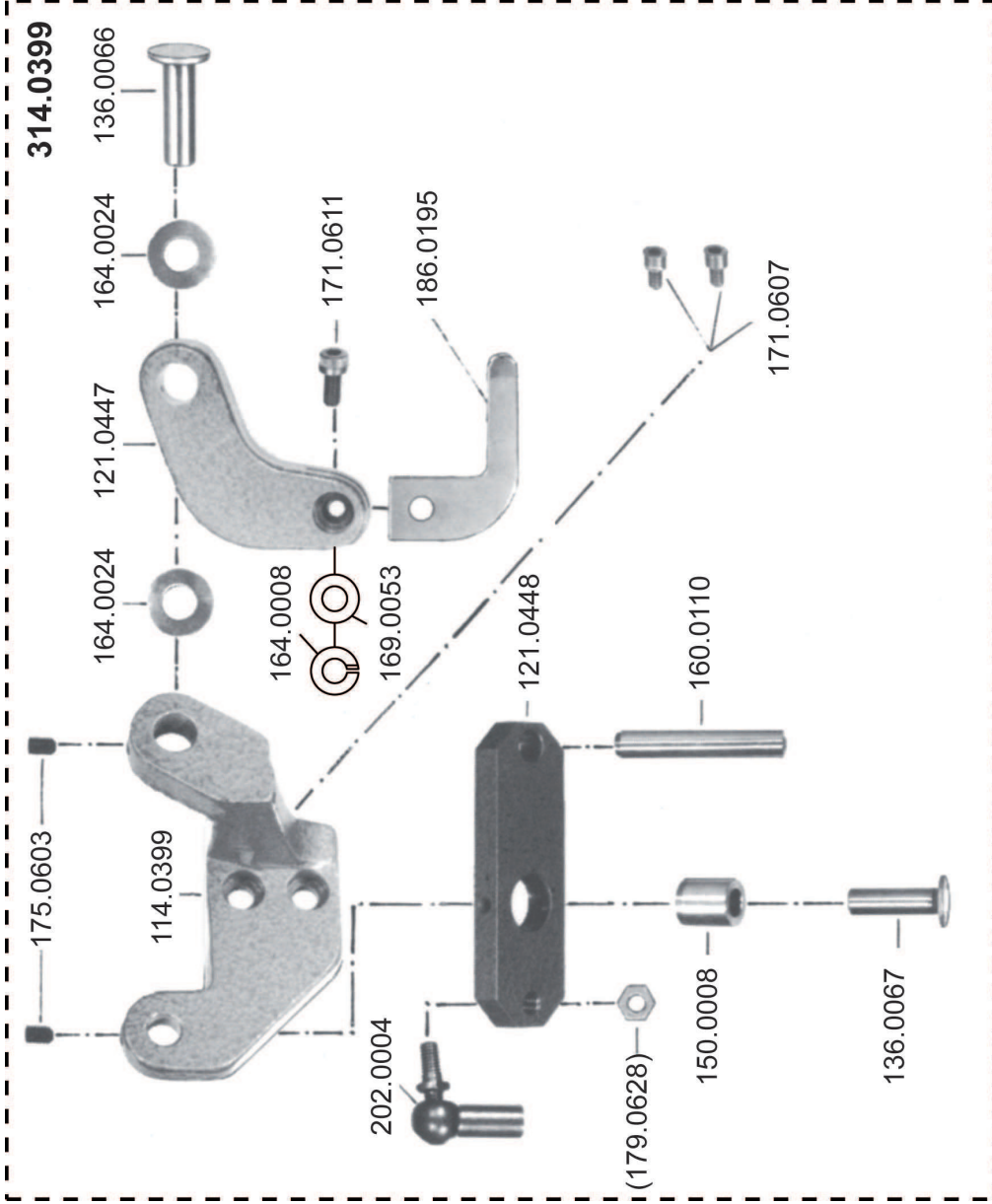

Änderungen vorbehalten

BI.Nr. **346.32.28** **STROBEL**

Teile Nr.	Benennung
201.0220	Tischplatte
103.0012	Schubkasten
103.0013	Leiste f. Schubkasten
178.0055	Spanlattenschraube 4x20
193.0984	Befestigungssockel
293.0985	Kabelbinder

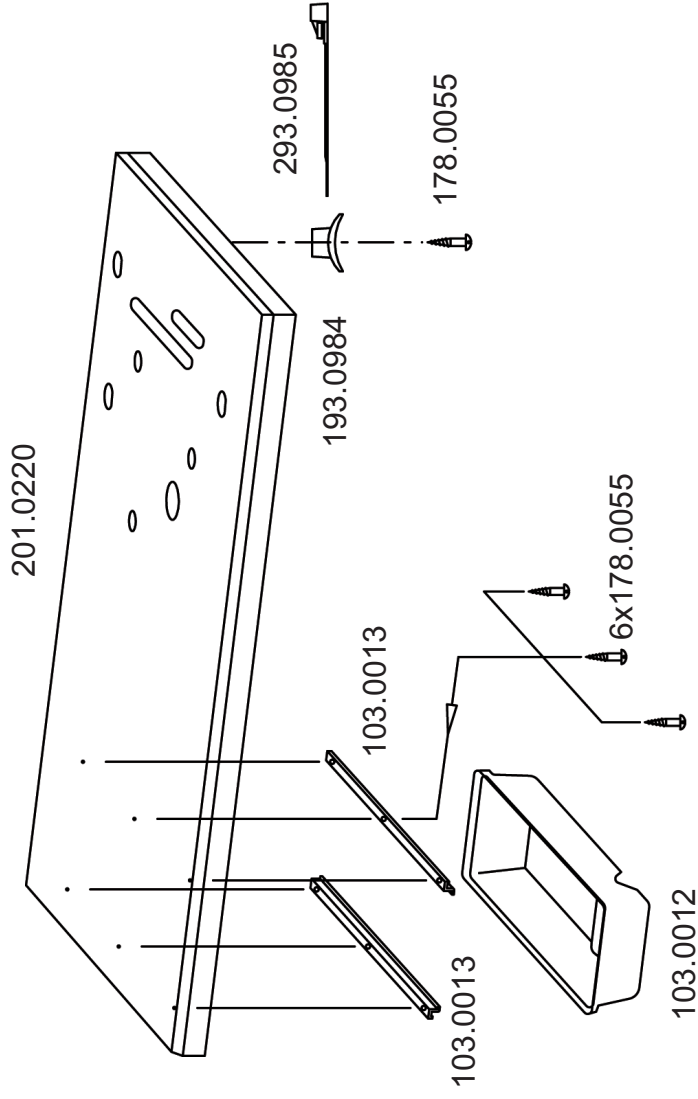

Änderungen vorbehalten

# STROBEL

Bl.Nr. 346.01.03

Teile Nr.

Benennung

202.0279

Gestell kpl.

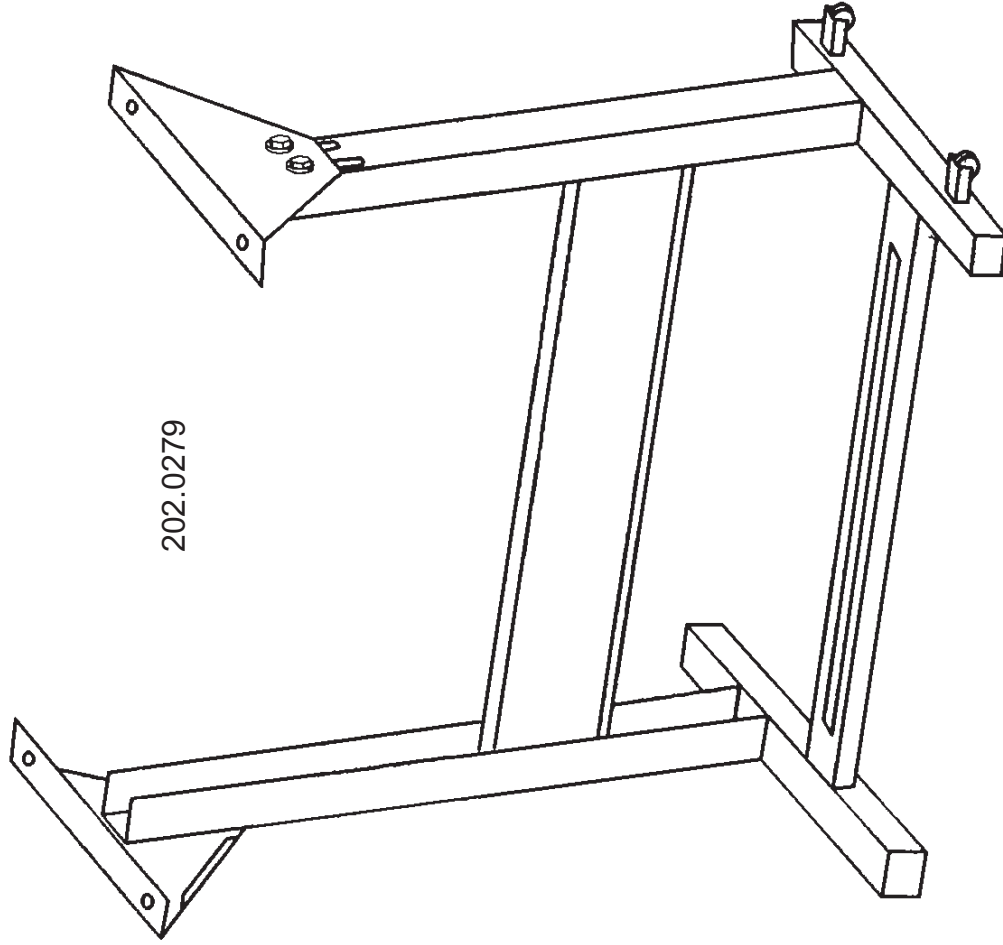

Änderungen vorbehalten

# STROBEL

Bl.Nr. 346.32.25

Teile Nr.	Benennung
	Fußtrittausführung zum Motor (rechts) zur Einhaltevorrückung (links)
102.0246	Kugelbolzen M6
204.0072	Fußtritt mit 116.0518, 2x169.0033, 2x173.0601, 2x179.0628
164.0046	Federring B8
169.0035	Scheibe R9
173.0820	Sechskantschraube M8x20
179.0628	Sechskantmutter M6
179.0810	Sechskantmutter M8

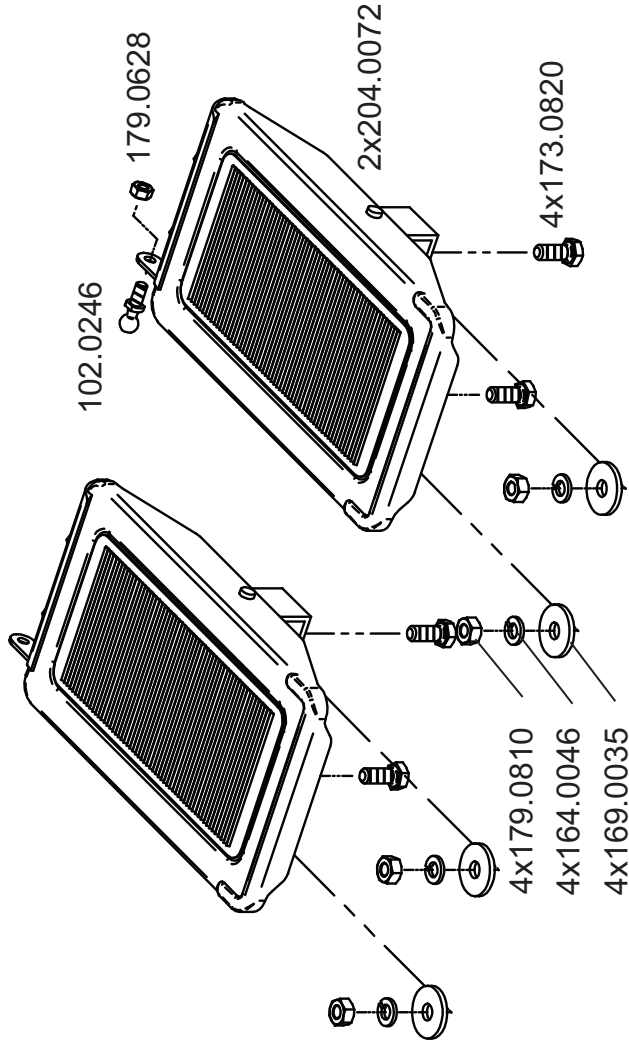

Änderungen vorbehalten

Strobel-Nr.	Benennung
102.0189	Schaltstange
133.0008	Stange mir Gewinde
133.0278	Lüfterstange
133.0286	Gewindestange
162.0056	Zugfeder
165.0002	Greifring
169.0033	Scheibe
171.0405	Zylinderschraube DIN 912 - M4 x 16
177.0625	Ringschraube
177.0632	Federeinhängbolzen
178.0043	Einschraubmutter
179.0419	Sechskantmutter ISO 4032 - M4
179.0628	Sechskantmutter ISO 4032 - M6
202.0004	Winkelgelenk
214.0709	Klemmstück
246.0074	Stelling

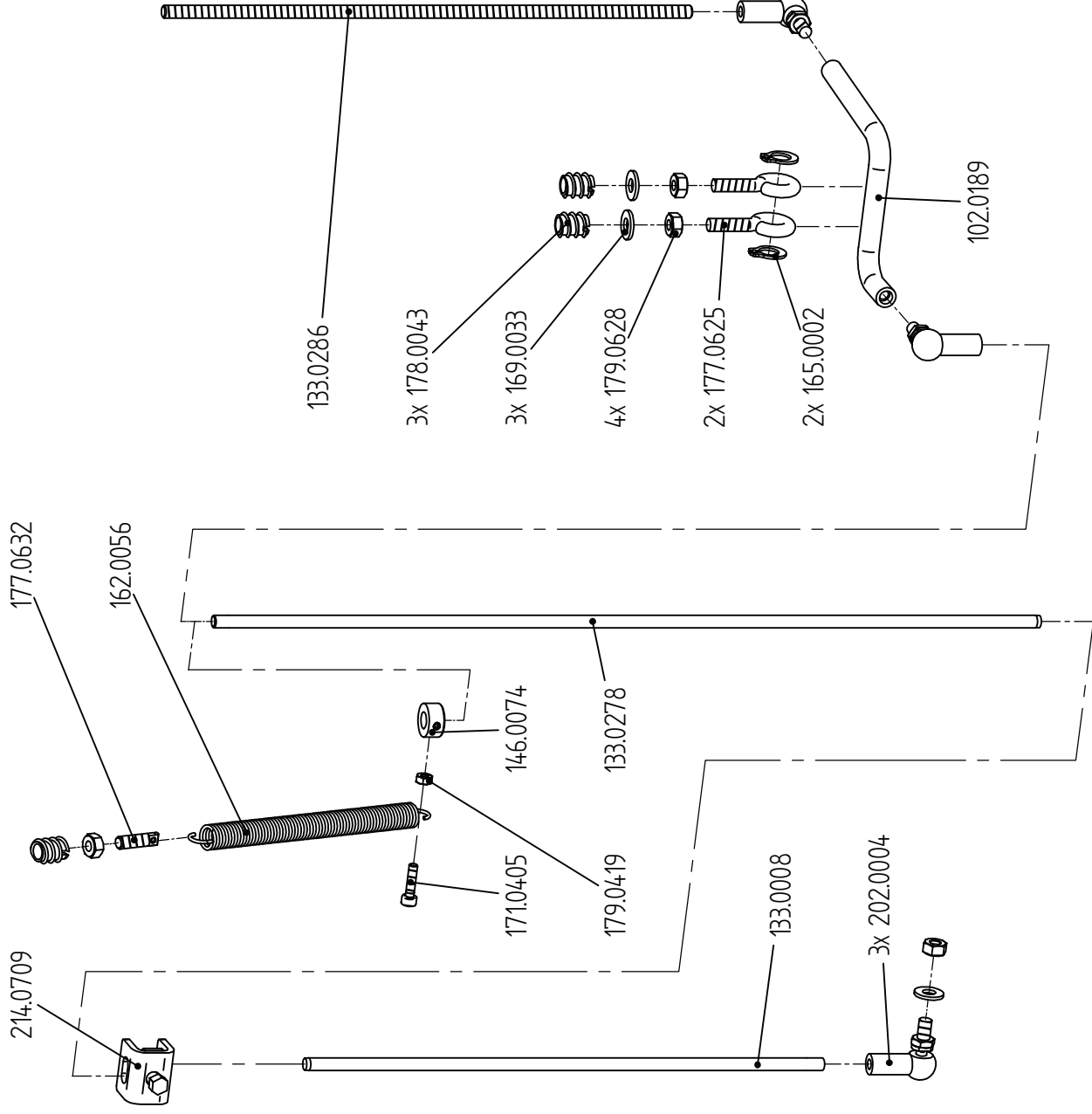

Teile Nr.	Benennung
333.0175	Kniehebel kpl. bestehend aus:
102.0088	Kniehebellager
202.0004	Winkelgelenk
205.0118	Platte aus Gummi
121.0327	Hebel
121.0328	Hebel
130.0119	Welle
133.0175	Kniehebelstange
133.0475	Gewindestange
175.0602	Gewindestift m. Iskt. M6x8
179.0628	Sechskantmutter M6
178.0029	Spanplattenschraube Ø6x30

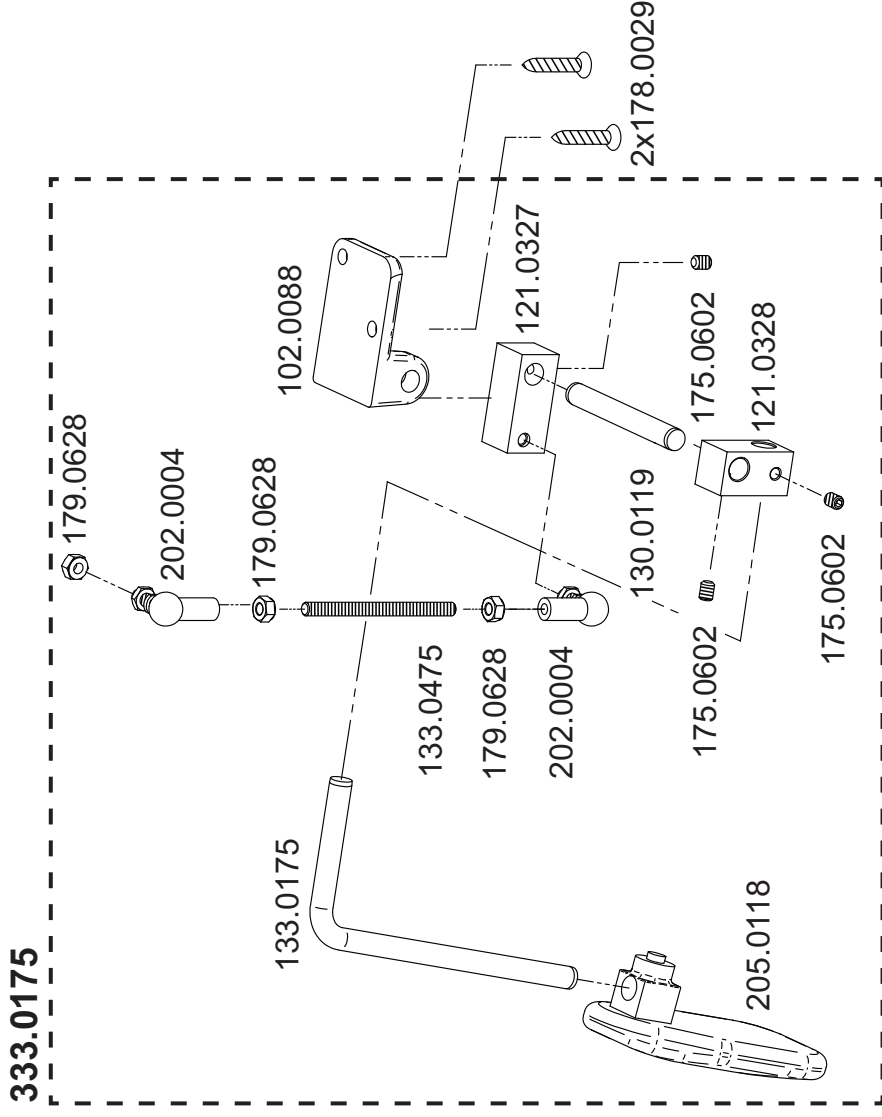

Teile Nr.	Benennung
<b>Für DC1500/DC1550-Nähantriebe mit Netzschalter</b>	
697.0245	Halogenleuchte mit Anschluß kpl. bestehend aus:
178.0055	Spanplattenschraube 4x20
178.0076	Spanplattenschraube 4x45 (in 297.0245 enthalten)
293.0089	ISO-Druckschelle
293.0209	Kabelschelle Ø6
293.0290	Kabelbinder
293.0950	Kabelverschraubung M16
193.0952	Gegenmutter M16
296.0820	Anschlußleitung
297.0245	Halogen-Nählicht
297.0244	Halogen-Glühlampe 12V 12W

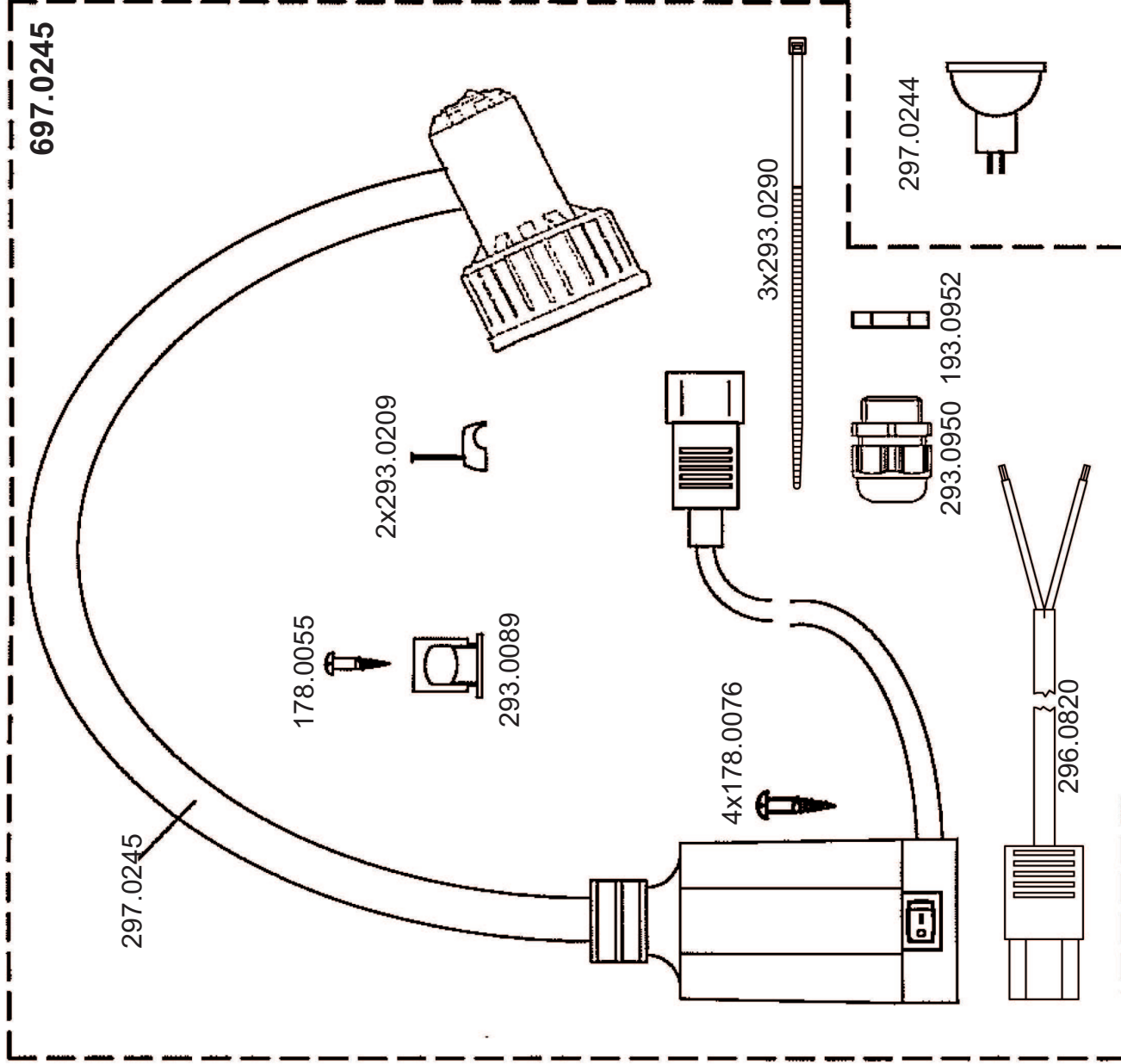

## Masse-Anschluss Oberteil

Kl. allg.

193.0982

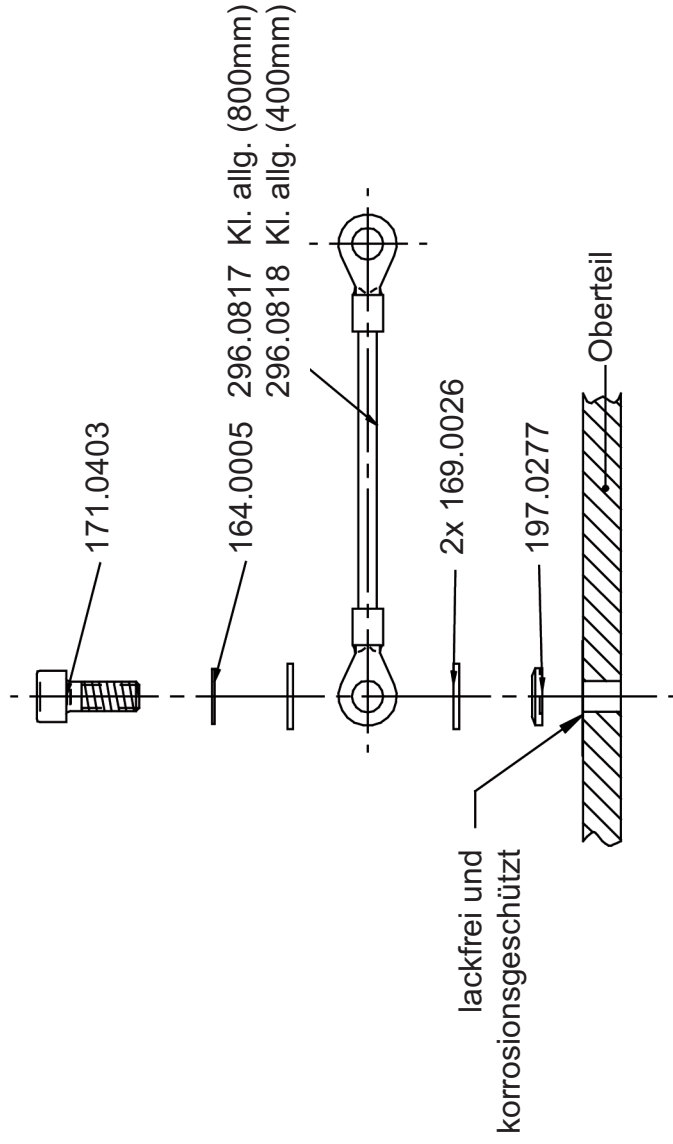
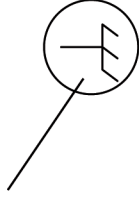

# STROBEL

Bl.Nr. 351.24.11

Teile Nr.	Benennung
164.0005	Federring
169.0026	Scheibe B4,3
171.0403	Zylinderschraube m. Iskt. M4x10
193.0982	Massezeichen
296.0817	Masse-Anschlussleitung (grau/Länge: 800 mm)
296.0818	Masse-Anschlussleitung (grau/Länge: 400 mm)
197.0277	Kontaktscheibe

Änderungen vorbehalten



# Und wir können noch mehr für Sie tun!

Unser Lieferprogramm bietet für jede Branche und jegliche Anforderung genau die richtige Problemlösung.

*And we can do a lot more for you!*

*Our range offers the correct problem solution for every branch and for all requirements.*

## ■ Für die Bekleidungsindustrie:

Ein- und Zweifaden-Hochleistungs-Saummaschinen

Doppelblindstich-Saummaschinen

Zweifaden-Blindstich-Staffiermaschinen

Roll- und Flachpikiermaschinen

Pikier-Automat

und

weitere Spezial-Nähmaschinen

## ■ *For the clothing industry:*

*Single and two thread high performance hemming machines*

*Bluff edge hemming machines*

*Two thread blindstitch felling machines*

*Roll and flat padding machines*

*Automatic lapel padding machine*

*and other special sewing machines*

## ■ Für die Schuhverarbeitung:

Einfaden-Überwendlichmaschinen mit und ohne Differentialtransport

## ■ *For the shoe industry:*

*Single-thread overseaming machines with and without differential feed*

## ■ Für Kürschnereien und Pelzkonfektion:

Pelzschnellnäher

Pelzpikiermaschine

Futterstaffiermaschine

## ■ *For the fur industry:*

*Rapid fur sewing machines*

*Fur padding machine*

*Lining felling machine*

## ■ Für Heimtextilien:

Ein- und Zweifaden-Blindstichmaschinen

## ■ *For the home textiles industry:*

*Single and two thread blindstitch machines*

## ■ Für die Polsterverarbeitung:

Ein- und Zweifaden-Überwendlichmaschinen

Ein- und Zweifaden-Blindstichmaschinen

## ■ *For the upholstery industry:*

*Single and two thread overseaming machines*

*Single and two thread blindstitch machines*

## ■ Für die Konfektion technischer Textilien:

Ein- und Zweifaden-Überwendlichmaschinen

## ■ *For the processing of technical textiles:*

*Single and two thread overseaming machines*

## Noch Fragen?

Dann rufen Sie uns an, schreiben Sie uns oder kommen Sie einfach bei uns vorbei.

Sie können jederzeit weitere Informationen über unsere Produkte anfordern oder die Strobel-Nähmaschinen in unserem Ausstellungsraum live erleben. Wir freuen uns auf Sie!

## *Any further questions?*

*Then phone, write or simply come and see us. You can have further information about our products at any time, or experience the Strobel machines live in our show room. We're looking forward to meeting you!*

***STROBEL***

Spezialmaschinen GmbH

Postfach 1242  
82168 Puchheim  
Siemensstraße 3  
82178 Puchheim  
DEUTSCHLAND

[www.strobel.biz](http://www.strobel.biz)  
Telefon: +49 89 80096-0  
Telefax: +49 89 80096-190